

Firma:  Dostawa:

Miejsce:  Data:  Adres:

Wycena:   Zamówienie:  Miasto:

Kod:  Telefon:

Pacjent:  Email:

Dostawa:

**Submit Form** Ważne od: 01/04/2026

**Rogue2**

Maksymalna waga użytkownika to 124 kg.

**10,932 zł**

**Rama**

**Szerokość Siedziska**

Zobacz odnośnik A na stronie 7

- 12" [RGSWT012] N/C
- 13" [RGSWT013] N/C
- 14" [RGSWT014] N/C
- 15" [RGSWT015] N/C
- 16" [RGSWT016] N/C
- 17" [RGSWT017] N/C
- 18" [RGSWT018] N/C
- 19" [RGSWT019] N/C
- 20" [RGSWT020] 2,120 zł

**Głębokość Siedziska**

Zobacz odnośnik B na stronie 7

- 14" [RGSDE014] N/C
- 15" [RGSDE015] N/C
- 16" [RGSDE016] N/C
- 17" [RGSDE017] N/C
- 18" [RGSDE018] N/C
- 19" [RGSDE019] N/C
- 20" [RGSDE020] 2,120 zł

**Opcja Transit (Uchwyty do transportu)**

- System Transit [RGTRNOPT] 1316 zł  
*Nie można dostosować wstecznie. Wymaga poszerzonej pozycji kółka*
- Pomiń [RGTRNOP2] N/C

**Regulacja Głębokości**

Daje możliwość powiększania głębokości siedziska

- Brak Regulacji [RGAD05] N/C
- 1/2" [RGAD06] N/C
- 1" [RGAD01] 367 zł
- 2" [RGAD02] 702 zł

**Pozycja Sling**

Zobacz odnośnik C na stronie 7

- 0" (Performance) [RGSP01] N/C
- 1" [RGSP03] N/C
- 2" (Klasyczne) [RGSP02] N/C

**Opcje Siedziska**

- Standardowa Podstawa Siedziska [RGSSS001] N/C
- Aluminiowa Szttywna Podstawa Siedziska [RGACC004] 1,125 zł

**Kąt Przednich Rury Ramy**

Zobacz odnośnik D na stronie 7

- 90° [RGFA01] 637 zł
- 85° [RGFA03] N/C
- 80° [RGFA02] N/C
- 75° [RGFA04] N/C
- 70° [RGFA05] N/C

**Oparcie**

**Oparcie / Zakres Wysokości / Wysokość Oparcia**

Rury Oparcia	Cena	Zakres Wysokości	Wysokość Oparcia				
Regulowana Wysokość	N/C	<input type="checkbox"/> Krótki [RGBOP025]	<input type="checkbox"/> 11" <sup>2</sup>	<input type="checkbox"/> 12"	<input type="checkbox"/> 13"	<input type="checkbox"/> 14"	
		<input type="checkbox"/> Średni [RGBOP026]	<input type="checkbox"/> 13"	<input type="checkbox"/> 14"	<input type="checkbox"/> 15"	<input type="checkbox"/> 16"	<input type="checkbox"/> 17"
		<input type="checkbox"/> Wysoki [RGBOP027]	<input type="checkbox"/> 17"	<input type="checkbox"/> 18"	<input type="checkbox"/> 19"	<input type="checkbox"/> 20"	
Stała <sup>1</sup> Wysokość	N/C	<input type="checkbox"/> Stała Prosta [RGBOP011]	<input type="checkbox"/> 9" <sup>2</sup>	<input type="checkbox"/> 10" <sup>2</sup>	<input type="checkbox"/> 11" <sup>2</sup>	<input type="checkbox"/> 12"	<input type="checkbox"/> 13"
			<input type="checkbox"/> 14"	<input type="checkbox"/> 15"	<input type="checkbox"/> 16"	<input type="checkbox"/> 17"	<input type="checkbox"/> 18"

<sup>1</sup> Niedostępne z tapicerką oparcia

<sup>2</sup> Niedostępne ze składaną rączką do pchania

**Rączki do Pchania**

- Pomiń Rączki do Pchania [RGBCK008] N/C
- Standardowe Rączki do Pchania [RGBCK004] 405 zł
- Niskoprofilowe Rączki do Pchania [RGBCK007] 637 zł
- Rączki o 2" niższe niż standardowe rączki do pchania*
- Rączki do pchania montowane do tylnej ramy [RGBOP005] 739 zł
- Rączki będą o 1"-2" wyżej niż wysokość oparcia*
- Składane Rączki do Pchania [RGBCK006] 423 zł

**Pałąk do Pchania**

Pałąk do Pchania jest zdejmowany i regulowany na wysokość

- Pojedynczy Pałąk do Pchania [RGBOP007] 702 zł
- Podwójny Pałąk do Pchania [RGBOP006] 1,400 zł

### Poprzeczka Stabilizująca

- Poprzeczka Stabilizująca z Regulacją Wysokości [RGBCK001] 316 zł  
 Poprzeczka Stabilizująca bez Regulacji Wysokości [RGBCK010] N/C  
*Niedostępne z oparciem ze stałą wysokością*

### Kąt Pochylenia Oparcia

Standardowe pochyczenie 90°. Minus (-°) zamyka kąt oparcia.  
 Plus (+°) otwiera kąt oparcia

- Standard [RGSBA001]  +3° [RGSBA002]  +6° [RGSBA003]  
 +9° [RGSBA004]  -3° [RGSBA005]  -6° [RGSBA006]  
 -9° [RGSBA007]  -12° [RGSBA008] N/C

### Opcje Tapicerki Oparcia

*Dostępne jedynie z oparciem z regulowaną wysokością. Jeżeli zostanie zamówione oparcie sztywne axiom i tapicerka, zostanie zamontowana tapicerka*

- Standardowe - regulacja naprężenia rzepami, standardowe obszycie N/C  
 Air Mesh - regulacja naprężenia rzepami, oddychające obszycie 316 zł  
 Tension - regulacja naprężenia w segmentach, standardowe 1,335 zł  
 obszycie  
 Tension Air Mesh - regulacja naprężenia w segmentach, 1,655 zł  
 oddychające obszycie  
 Pomiń [RGBUP003] -37 zł

## Przednia Wysokość Siedziska i Kółka Przednie

### Rozmiar Kółek Przednich / Zwężenie Rur Podnóżka / Przednia Wysokość Siedziska

Wybierz zwężenie rur podnóżka (patrz odnośnik E, str. 7), rozmiar kółek oraz przednią wysokość siedziska (patrz odnośnik F, str. 7) w odpowiadającym wierszu. Zwężenie 2" jest niedostępne przy wygięciu przedniej ramy pod kątem 75°. Kółka 6" są niedostępne przy kątach 85° i 90° wygięcia przedniej ramy. Przy kącie 70° wymagane jest proste zwężenie rur podnóżka.

Zwężenie Rur Podnóżka	Cena	Roz.	Przednia Wysokość Siedziska														
<input type="checkbox"/> Proste [RGFT00]	N/C	3"	<input type="checkbox"/> 13.5"	<input type="checkbox"/> 14"	<input type="checkbox"/> 14.5"	<input type="checkbox"/> 15"	<input type="checkbox"/> 15.5"	<input type="checkbox"/> 16"	<input type="checkbox"/> 16.5"	<input type="checkbox"/> 17"	<input type="checkbox"/> 17.5"	<input type="checkbox"/> 18"	<input type="checkbox"/> 18.5"	<input type="checkbox"/> 19"	<input type="checkbox"/> 19.5"	<input type="checkbox"/> 20"	<input type="checkbox"/> 20.5"
		4"	<input type="checkbox"/> 14"	<input type="checkbox"/> 14.5"	<input type="checkbox"/> 15"	<input type="checkbox"/> 15.5"	<input type="checkbox"/> 16"	<input type="checkbox"/> 16.5"	<input type="checkbox"/> 17"	<input type="checkbox"/> 17.5"	<input type="checkbox"/> 18"	<input type="checkbox"/> 18.5"	<input type="checkbox"/> 19"	<input type="checkbox"/> 19.5"	<input type="checkbox"/> 20"	<input type="checkbox"/> 20.5"	
		5"	<input type="checkbox"/> 14.5"	<input type="checkbox"/> 15"	<input type="checkbox"/> 15.5"	<input type="checkbox"/> 16"	<input type="checkbox"/> 16.5"	<input type="checkbox"/> 17"	<input type="checkbox"/> 17.5"	<input type="checkbox"/> 18"	<input type="checkbox"/> 18.5"	<input type="checkbox"/> 19"	<input type="checkbox"/> 19.5"	<input type="checkbox"/> 20"	<input type="checkbox"/> 20.5"		
		6"	<input type="checkbox"/> 15"	<input type="checkbox"/> 15.5"	<input type="checkbox"/> 16"	<input type="checkbox"/> 16.5"	<input type="checkbox"/> 17"	<input type="checkbox"/> 17.5"	<input type="checkbox"/> 18"	<input type="checkbox"/> 18.5"	<input type="checkbox"/> 19"	<input type="checkbox"/> 19.5"	<input type="checkbox"/> 20"	<input type="checkbox"/> 20.5"			
<input type="checkbox"/> Zwężenie 1" [RGFT01]	N/C	3"	<input type="checkbox"/> 16.5"	<input type="checkbox"/> 17"	<input type="checkbox"/> 17.5"	<input type="checkbox"/> 18"	<input type="checkbox"/> 18.5"	<input type="checkbox"/> 19"	<input type="checkbox"/> 19.5"	<input type="checkbox"/> 20"	<input type="checkbox"/> 20.5"						
		4"	<input type="checkbox"/> 17"	<input type="checkbox"/> 17.5"	<input type="checkbox"/> 18"	<input type="checkbox"/> 18.5"	<input type="checkbox"/> 19"	<input type="checkbox"/> 19.5"	<input type="checkbox"/> 20"	<input type="checkbox"/> 20.5"							
		5"	<input type="checkbox"/> 17.5"	<input type="checkbox"/> 18"	<input type="checkbox"/> 18.5"	<input type="checkbox"/> 19"	<input type="checkbox"/> 19.5"	<input type="checkbox"/> 20"	<input type="checkbox"/> 20.5"								
		6"	<input type="checkbox"/> 18"	<input type="checkbox"/> 18.5"	<input type="checkbox"/> 19"	<input type="checkbox"/> 19.5"	<input type="checkbox"/> 20"	<input type="checkbox"/> 20.5"									
<input type="checkbox"/> Zwężenie 2" [RGFT02]	N/C	3"	<input type="checkbox"/> 16.5"	<input type="checkbox"/> 17"	<input type="checkbox"/> 17.5"	<input type="checkbox"/> 18"	<input type="checkbox"/> 18.5"	<input type="checkbox"/> 19"	<input type="checkbox"/> 19.5"	<input type="checkbox"/> 20"	<input type="checkbox"/> 20.5"						
		4"	<input type="checkbox"/> 17"	<input type="checkbox"/> 17.5"	<input type="checkbox"/> 18"	<input type="checkbox"/> 18.5"	<input type="checkbox"/> 19"	<input type="checkbox"/> 19.5"	<input type="checkbox"/> 20"	<input type="checkbox"/> 20.5"							
		5"	<input type="checkbox"/> 17.5"	<input type="checkbox"/> 18"	<input type="checkbox"/> 18.5"	<input type="checkbox"/> 19"	<input type="checkbox"/> 19.5"	<input type="checkbox"/> 20"	<input type="checkbox"/> 20.5"								
		6"	<input type="checkbox"/> 18"	<input type="checkbox"/> 18.5"	<input type="checkbox"/> 19"	<input type="checkbox"/> 19.5"	<input type="checkbox"/> 20"	<input type="checkbox"/> 20.5"									
<input type="checkbox"/> Zwężenie 3.5°V [RGFT05]	N/C	3"	<input type="checkbox"/> 13.5"	<input type="checkbox"/> 14"	<input type="checkbox"/> 14.5"	<input type="checkbox"/> 15"	<input type="checkbox"/> 15.5"	<input type="checkbox"/> 16"	<input type="checkbox"/> 16.5"	<input type="checkbox"/> 17"	<input type="checkbox"/> 17.5"	<input type="checkbox"/> 18"	<input type="checkbox"/> 18.5"	<input type="checkbox"/> 19"	<input type="checkbox"/> 19.5"	<input type="checkbox"/> 20"	<input type="checkbox"/> 20.5"
		4"	<input type="checkbox"/> 14"	<input type="checkbox"/> 14.5"	<input type="checkbox"/> 15"	<input type="checkbox"/> 15.5"	<input type="checkbox"/> 16"	<input type="checkbox"/> 16.5"	<input type="checkbox"/> 17"	<input type="checkbox"/> 17.5"	<input type="checkbox"/> 18"	<input type="checkbox"/> 18.5"	<input type="checkbox"/> 19"	<input type="checkbox"/> 19.5"	<input type="checkbox"/> 20"	<input type="checkbox"/> 20.5"	
		5"	<input type="checkbox"/> 14.5"	<input type="checkbox"/> 15"	<input type="checkbox"/> 15.5"	<input type="checkbox"/> 16"	<input type="checkbox"/> 16.5"	<input type="checkbox"/> 17"	<input type="checkbox"/> 17.5"	<input type="checkbox"/> 18"	<input type="checkbox"/> 18.5"	<input type="checkbox"/> 19"	<input type="checkbox"/> 19.5"	<input type="checkbox"/> 20"	<input type="checkbox"/> 20.5"		
		6"	<input type="checkbox"/> 15"	<input type="checkbox"/> 15.5"	<input type="checkbox"/> 16"	<input type="checkbox"/> 16.5"	<input type="checkbox"/> 17"	<input type="checkbox"/> 17.5"	<input type="checkbox"/> 18"	<input type="checkbox"/> 18.5"	<input type="checkbox"/> 19"	<input type="checkbox"/> 19.5"	<input type="checkbox"/> 20"	<input type="checkbox"/> 20.5"			
<input type="checkbox"/> Zwężenie 7° V [RGFT06]	N/C	3"	<input type="checkbox"/> 13.5"	<input type="checkbox"/> 14"	<input type="checkbox"/> 14.5"	<input type="checkbox"/> 15"	<input type="checkbox"/> 15.5"	<input type="checkbox"/> 16"	<input type="checkbox"/> 16.5"	<input type="checkbox"/> 17"	<input type="checkbox"/> 17.5"	<input type="checkbox"/> 18"	<input type="checkbox"/> 18.5"	<input type="checkbox"/> 19"	<input type="checkbox"/> 19.5"	<input type="checkbox"/> 20"	<input type="checkbox"/> 20.5"
		4"	<input type="checkbox"/> 14"	<input type="checkbox"/> 14.5"	<input type="checkbox"/> 15"	<input type="checkbox"/> 15.5"	<input type="checkbox"/> 16"	<input type="checkbox"/> 16.5"	<input type="checkbox"/> 17"	<input type="checkbox"/> 17.5"	<input type="checkbox"/> 18"	<input type="checkbox"/> 18.5"	<input type="checkbox"/> 19"	<input type="checkbox"/> 19.5"	<input type="checkbox"/> 20"	<input type="checkbox"/> 20.5"	
		5"	<input type="checkbox"/> 14.5"	<input type="checkbox"/> 15"	<input type="checkbox"/> 15.5"	<input type="checkbox"/> 16"	<input type="checkbox"/> 16.5"	<input type="checkbox"/> 17"	<input type="checkbox"/> 17.5"	<input type="checkbox"/> 18"	<input type="checkbox"/> 18.5"	<input type="checkbox"/> 19"	<input type="checkbox"/> 19.5"	<input type="checkbox"/> 20"	<input type="checkbox"/> 20.5"		
		6"	<input type="checkbox"/> 15"	<input type="checkbox"/> 15.5"	<input type="checkbox"/> 16"	<input type="checkbox"/> 16.5"	<input type="checkbox"/> 17"	<input type="checkbox"/> 17.5"	<input type="checkbox"/> 18"	<input type="checkbox"/> 18.5"	<input type="checkbox"/> 19"	<input type="checkbox"/> 19.5"	<input type="checkbox"/> 20"	<input type="checkbox"/> 20.5"			

### Kółka Przednie

		Rozmiar Kółek Przednich				
		Cena	3"	4"	5"	6"
Typ Kółek Przednich	0.75" Rollerblade	N/C	<input type="checkbox"/> [RGCAS002]	<input type="checkbox"/> [RGCAS004]		
	0.75" Świecące Rollerblade	298 zł	<input type="checkbox"/> [RGCAS001]	<input type="checkbox"/> [RGCAS005]		
	1.25" Soft Roll	N/C		<input type="checkbox"/> [RGCAS006]	<input type="checkbox"/> [RGCAS010]	<input type="checkbox"/> [RGCAS014]
	1" Poly Aluminium	465 zł		<input type="checkbox"/> [RGCAS007]	<input type="checkbox"/> [RGCAS011]	
	1" Pneumatyczne	335 zł				<input type="checkbox"/> [RGCAS017]
	1.5" Soft Roll	233 zł		<input type="checkbox"/> [RGCAS032]	<input type="checkbox"/> [RGCAS025]	<input type="checkbox"/> [RGCAS026]
	1.5" Soft Roll Aluminium	786 zł	<input type="checkbox"/> [RGCAS003]	<input type="checkbox"/> [RGCAS009]	<input type="checkbox"/> [RGCAS013]	<input type="checkbox"/> [RGCAS016]

### Pozycja Kótek Przednich

Zobacz odnośnik L na stronie 7

- Zoptymalizowana [RGCST015] N/C  
Ta pozycja kótek minimalizuje powierzchnię zajmowaną przez wózek
- Rozszerzona Szerokość [RGCST016] N/C  
Ramie kółka jest ustawione o około 0,75 cala szerzej niż w pozycji zoptymalizowanej

### Opcje Widelców

- Widelce Standardowe [RGFRK001] N/C
- Widelce Jednostronny [RGFRK003] 721 zł
- Widelce Amortyzowane Frog Legs II [RGCST014] 2,213 zł

## Podnóżek

### Stopień Podnóżka

- Stopień Rurowy "Open" [RGFPL004] N/C  
Niedostępny ze Zwężeniem V
- Stopień Rurowy z Pokryciem ABS [RGFPL005] 130 zł  
Niedostępny z szerokością podnóżka większą niż 15.5".  
Zobacz odnośnik G na stronie 8. Niedostępny ze zwężeniem V
- Stopień Rurowy z Pokryciem Karbonowym [RGFPL027] 888 zł  
Niedostępny z szerokością podnóżka większą niż 15.5".  
Zobacz odnośnik G na stronie 8. Niedostępny ze zwężeniem V
- Aluminiowy z Regulacją Kąta Nachylenia [RGFPL006] 414 zł
- Aluminiowy z Regulacją Kąta Nachylenia i Podwyższeniem 702 zł
- Aluminiowy Mocowany Wysoko z Regulacją Kąta Nachylenia  
Niedostępny ze Zwężeniem V 702 zł
- Aluminiowy Składany Flip Under z Regulacją Kąta Nachylenia 786 zł  
Niedostępny z szerokością podnóżka mniejszą niż 9.5".  
Zobacz odnośnik G na stronie 8. Niedostępny ze Zwężeniem V
- Aluminiowy Mocowany Wysoko Flip Under z Regulacją Kąta Nachylenia 1,144 zł
- Hybrydowy z Regulacją Kąta Nachylenia [RGFPL015] 535 zł
- Hybrydowy z Regulacją Kąta Nachylenia i Bocznymi Skrzydłami 767 zł

### Ochroniacze Podnóżków

- Ochroniacze Podnóżków [RGACC020] N/C  
Dostępne tylko ze stopniem rurowym

### Odległość od Siedziska do Stopnia Podnóżka

Zobacz odnośnik H na stronie 8. Powinna być co najmniej 2.5" krótsza niż przednia wysokość siedziska

<input type="checkbox"/> 8"	<input type="checkbox"/> 8.5"	<input type="checkbox"/> 9"	<input type="checkbox"/> 9.5"	<input type="checkbox"/> 10"	<input type="checkbox"/> 10.5"
<input type="checkbox"/> 11"	<input type="checkbox"/> 11.5"	<input type="checkbox"/> 12"	<input type="checkbox"/> 12.5"	<input type="checkbox"/> 13"	<input type="checkbox"/> 13.5"
<input type="checkbox"/> 14"	<input type="checkbox"/> 14.5"	<input type="checkbox"/> 15"	<input type="checkbox"/> 15.5"	<input type="checkbox"/> 16"	<input type="checkbox"/> 16.5"
<input type="checkbox"/> 17"	<input type="checkbox"/> 17.5"	<input type="checkbox"/> 18"	<input type="checkbox"/> 18.5"	<input type="checkbox"/> 19"	<input type="checkbox"/> 19.5"

## Tylna Wysokość Siedziska i Koła Tylne

### Rozmiar Kół Tylnych / Tylna Wysokość Siedziska

Zaznacz tylną wysokość siedziska (zobacz odnośnik I na str. 7) w wierszu odpowiadającym pożądanemu rozmiarowi kół tylnych. Wybór jest wymagany

Rozmiar Kół	Tylna Wysokość Siedziska															
20"	<input type="checkbox"/> 12.5" <sup>1</sup>	<input type="checkbox"/> 13"	<input type="checkbox"/> 13.5"	<input type="checkbox"/> 14"	<input type="checkbox"/> 14.5"	<input type="checkbox"/> 15"	<input type="checkbox"/> 15.5"	<input type="checkbox"/> 16"	<input type="checkbox"/> 16.5"	<input type="checkbox"/> 17"	<input type="checkbox"/> 17.5"	<input type="checkbox"/> 18"	<input type="checkbox"/> 18.5"	<input type="checkbox"/> 19"	<input type="checkbox"/> 19.5"	<input type="checkbox"/> 20"
22"	<input type="checkbox"/> 13.5" <sup>1</sup>	<input type="checkbox"/> 14"	<input type="checkbox"/> 14.5"	<input type="checkbox"/> 15"	<input type="checkbox"/> 15.5"	<input type="checkbox"/> 16"	<input type="checkbox"/> 16.5"	<input type="checkbox"/> 17"	<input type="checkbox"/> 17.5"	<input type="checkbox"/> 18"	<input type="checkbox"/> 18.5"	<input type="checkbox"/> 19"	<input type="checkbox"/> 19.5"	<input type="checkbox"/> 20"		
24"	<input type="checkbox"/> 14.5" <sup>1</sup>	<input type="checkbox"/> 15"	<input type="checkbox"/> 15.5"	<input type="checkbox"/> 16"	<input type="checkbox"/> 16.5"	<input type="checkbox"/> 17"	<input type="checkbox"/> 17.5"	<input type="checkbox"/> 18"	<input type="checkbox"/> 18.5"	<input type="checkbox"/> 19"	<input type="checkbox"/> 19.5"	<input type="checkbox"/> 20"				
25"	<input type="checkbox"/> 15" <sup>1</sup>	<input type="checkbox"/> 15.5"	<input type="checkbox"/> 16"	<input type="checkbox"/> 16.5"	<input type="checkbox"/> 17"	<input type="checkbox"/> 17.5"	<input type="checkbox"/> 18"	<input type="checkbox"/> 18.5"	<input type="checkbox"/> 19"	<input type="checkbox"/> 19.5"	<input type="checkbox"/> 20"					
26"	<input type="checkbox"/> 15.5" <sup>1</sup>	<input type="checkbox"/> 16"	<input type="checkbox"/> 16.5"	<input type="checkbox"/> 17"	<input type="checkbox"/> 17.5"	<input type="checkbox"/> 18"	<input type="checkbox"/> 18.5"	<input type="checkbox"/> 19"	<input type="checkbox"/> 19.5"	<input type="checkbox"/> 20"						

<sup>1</sup> Dostępne tylko z oponami Low Profile

### System Samonapędzania Jedną Ręką

- System Samonapędzania Jedną Ręką - Szybkołączki [RGDRV007] 6,338 zł  
Dostępne tylko z kołami tylnymi Spoke w rozmiarze 20", 22" i 24" oraz z szybkołączkami. Standardowy ciąg aluminiowy anodowany.  
Ograniczenia rozstawu kół tylnych wynikają z pochylecia kół i wyboru podłokietników
- System Samonapędzania Lewą Ręką [RGDRV002] N/C
- System Samonapędzania Prawą Ręką [RGDRV003] N/C
- Ciąg Aluminiowy [RGDRV004] N/C
- Ciąg Pokryty Gumą [RGDRV005] 846 zł

## Koła Tylne

Wybór niedostępny z systemem samonapędzania jedną ręką

		Rozmiar Kół Tylnych					
		Cena	20"	22"	24"	25"	26"
Typ Opon	Maxx Spoke	N/C	<input type="checkbox"/> [RGWH1120]	<input type="checkbox"/> [RGWH1122]	<input type="checkbox"/> [RGWH1124]	<input type="checkbox"/> [RGWH1125]	<input type="checkbox"/> [RGWH1126]
	Mag	N/C	<input type="checkbox"/> [RGWH1220]	<input type="checkbox"/> [RGWH1222]	<input type="checkbox"/> [RGWH1224]		
	Mag Kolorowe 2	535 zł	<input type="checkbox"/> [RGWH1320]	<input type="checkbox"/> [RGWH1322]	<input type="checkbox"/> [RGWH1324]		
	Superlekkie Spoke	1,335 zł			<input type="checkbox"/> [RGWHE224]	<input type="checkbox"/> [RGWHE225] <sup>1</sup>	
	Spinergy Spox	4,427 zł		<input type="checkbox"/> [RGWHE422]	<input type="checkbox"/> [RGWHE424]	<input type="checkbox"/> [RGWHE425]	<input type="checkbox"/> [RGWHE426]
	Spinergy LX	5,557 zł		<input type="checkbox"/> [RGWHE522]	<input type="checkbox"/> [RGWHE524]	<input type="checkbox"/> [RGWHE525]	<input type="checkbox"/> [RGWHE526]

<sup>1</sup> Dostępne tylko z ciągami superlekkimi lub pokrytymi gumą

<sup>2</sup> Wybór kolorów znajduje się na stronie 6

## Opcje Szprych Spinergy

Wybierz kolor szprych dla kół Spinergy

- Czarne [RGSSC001]     Czerwone [RGSSC002]    N/C  
 Niebieskie [RGSSC005]     Białe [RGSSC003]

## Opony Kół Tylnych

### Full Profil

- Pneumatyczne Street 1 3/8" [RGTI001] N/C  
*Niedostępne z kołami w rozmiarze 25"*  
 Full Poly 1 3/8" [RGTI002] N/C  
*Niedostępne z kołami superlekkimi lub kołami w rozmiarze 25" i 26"*  
 Pneumatyczne z Wkładką Bezpowietrzną 1 3/8" [RGTI004] 367 zł  
*Niedostępne z kołami superlekkimi lub kołami w rozmiarze 25"*  
 Schwalbe HS-127 1 3/8" [RGTI017] 530 zł  
*Dostępne tylko z kołami w rozmiarze 24"*

### Low Profil

- Low Poly 1" [RGTI003] 316 zł  
*Niedostępne z kołami superlekkimi lub kołami w rozmiarze 25" i 26"*  
 Sentinel Solid Tire 1" [RGTI005] 405 zł  
*Niedostępne z kołami superlekkimi*  
 High Pressure 1" [RGTI006] 405 zł  
*Niedostępne z kołami Mag*  
 Schwalbe One 1" [RGTI018] 530 zł  
*Dostępne tylko z kołami w rozmiarze 24" i 25". Niedostępne z kołami Mag*  
 Schwalbe Marathon Plus Evolution 1" [RGTI010] 595 zł  
*Niedostępne z kołami Mag oraz z kołami w rozmiarze 20" i 22"*

## Ciągi

### Ciągi Standardowe

- Aluminiowe Anodowane [RGHRM001] N/C  
 Superlekkie Aluminiowe Anodowane [RGHRM010] 214 zł  
*Dostępne tylko w rozmiarze kół 24" i 25". Dostępne tylko z kołami Maxx spoke, superlekkimi lub spinergy. Niedostępne z systemem samonapędzania jedną ręką*  
 Pokryte gumą [RGHRM002] 474 zł  
 Z wypustkami (8 Pionowych Wypustek) [RGHRM003] 1,381 zł  
*Dostępne jedynie z oponami full profil w połączeniu z kołami tylnymi 22" i 24", kołami Maxx spoke 26" lub kołami mag 22" i 24"*  
 Pomiń ciągi [RGHRM012] N/C

### Ciągi Ergonomiczne

- Niedostępne z kołami w rozmiarze 20" i 26". Ergonomiczne ciągi dostępne w wersjach standard i lite, o różnych profilach i wykończeniach. Lżejsze lub wzmocnione, zapewniają większą efektywność podczas napędu i hamowania*
- Ergo Lite Regular Grip [RGHRM005] 1,967 zł  
 Ergo Standard Regular Grip [RGHRM008] 1,883 zł  
 Ergo Lite Extra Grip [RGHRM006] 2,176 zł  
 Ergo Standard Extra Grip [RGHRM009] 2,102 zł  
 Ergo Lite Omit Grip [RGHRM004] 1,674 zł  
 Ergo Standard Omit Grip [RGHRM007] 1,590 zł

## Opcje Ciągów

### Montowanie Ciągów

Jeżeli wybór nie zostanie dokonany, zostanie użyte montowanie standardowe

- Ciągi Montowane Blisko [RGTAB001] 107 zł  
*Zmniejsza całkowitą szerokość o 0.75"*

### Warstwa antypoślizgowa

- Warstwa antypoślizgowa 3M [RGACC006] 274 zł  
*Niedostępne z ciągami pokrytymi gumą oraz z wypustkami*

## Oś tylna

Wybór nie jest konieczny przy wyborze opcji systemu samonapędzania jedną ręką

- Szybkozłączki [RGAXO003] N/C  
 Szybkozłączki Quad [RGAXO001] 786 zł  
*Niedostępne z kołami mag lub spinergy*

## Wstępne Ustawienie Środka Ciężkości

Zobacz odnośnik J na stronie 7

Pozycje po amputacji				
<input type="checkbox"/> -1.5" [RGCGA150]	<input type="checkbox"/> -1" [RGCGA100]	<input type="checkbox"/> -.5" [RGCGA050]	<input type="checkbox"/> 0" [RGCGS000]	<input type="checkbox"/> .25" [RGCGS025]
Pozycje standardowe				
<input type="checkbox"/> .5" [RGCGS050]	<input type="checkbox"/> .75" [RGCGS075]	<input type="checkbox"/> 1" [RGCGS100]	<input type="checkbox"/> 1.25" [RGCGS125]	<input type="checkbox"/> 1.5" [RGCGS150]
<input type="checkbox"/> 1.75" [RGCGS175]	<input type="checkbox"/> 2" [RGCGS200]	<input type="checkbox"/> 2.25" [RGCGS225]	<input type="checkbox"/> 2.5" [RGCGS250]	<input type="checkbox"/> 2.75" [RGCGS275]
<input type="checkbox"/> 3" [RGCGS300]	<input type="checkbox"/> 3.25" [RGCGS325]	<input type="checkbox"/> 3.5" [RGCGS350]	<input type="checkbox"/> 3.75" [RGCGS375]	<input type="checkbox"/> 4" [RGCGS400]
<input type="checkbox"/> 4.25" [RGCGS425]	<input type="checkbox"/> 4.5" [RGCGS450]	<input type="checkbox"/> 4.75" [RGCGS475]	<input type="checkbox"/> 5" [RGCGS500]	

## Rozstaw Kół Tylnych

Min. to 1.5" z podłokietnikami T-arms. Min. to 1.25" z kołami Spinergy. W przypadku systemu samonapędzania jedną ręką i T-arms min. to 1.75". Zobacz odnośnik K na stronie 7

- 0.75" [RGWS075]  1" [RGWS100]  1.25" [RGWS125]  
 1.5" [RGWS150]  1.75" [RGWS175] N/C

## Pochylenie Kół Tylnych

W przypadku wyboru systemu samonapędzania jedną ręką pochylenie kół tylnych 6° i 8° jest niedostępne. Pochylenie 4° jest niedostępne z podłokietnikami T-arms

- 0° [RGWC00]  2° [RGWC02]  4° [RGWC04]  6° [RGWC06]  
 8° [RGWC08] N/C

## Hamulce

### Hamulce

- Push (Blokowane przez popchnięcie) [RGWLK002] N/C  
 Push Flush Mount (Blokowane przez popchnięcie) [RGWLK001] N/C  
 Pull (Blokowane przez pociągnięcie) [RGWLK003] N/C  
 Nożycowe pod Siedziskiem [RGWLK007] 149 zł  
*Niedostępne z wqsami antywywrotnymi aktywowanymi przez użytkownika*  
 Nożycowe Ergonomiczne [RGWLK012] 274 zł  
*Niedostępne z oponami Full Poly*  
 Pomiń [RGWLK008] N/C

### Opcje Hamulców

- Przedłużenie Dźwigni Hamulca [RGWLK004] 316 zł  
*Dostępne tylko z hamulcami Push lub Pull*  
 System Grade Aids [RGWLK009] 637 zł  
*System blokady podczas podjazdu pod górę. Dostępne tylko z hamulcami Push oraz oponami pneumatycznymi lub pneumatycznymi z wkładką bezpowietrzną.*

## Podłokietniki

Rodzaj Podłokietników	Długość	Cena
T-Arm Wysokie Regulowane na wysokość (11.5"-15")	Krótki <input type="checkbox"/> [RGARM039]	1,437 zł
	Długi <input type="checkbox"/> [RGARM040]	
T-Arm Regulowane na wysokość (8.5"-13.5")	Krótki <input type="checkbox"/> [RGARM003]	1,437 zł
	Długi <input type="checkbox"/> [RGARM004]	
T-Arm Niskie Regulowane na wysokość (6.5"-10.5") <sup>1</sup>	Krótki <input type="checkbox"/> [RGARM022]	1,437 zł
	Długi <input type="checkbox"/> [RGARM023]	

Rodzaj Podłokietników	Cena
Swing Away (8.5"-12.5") <input type="checkbox"/> [RGARM002]	953 zł
Swing Away z Oslonami Bocznymi (8.5"-12.5") <sup>2</sup> <input type="checkbox"/> [RGARM018]	1,209 zł
Pomiń Podłokietniki <input type="checkbox"/> [RGARM007]	N/C

1 Jeżeli konfiguracja jest niedostępna zostanie dostarczony standardowy podłokietnik

2 W zestawie uchwyt do bezpośredniego montażu

## Ostony Boczne

### Ostony Boczne z mocowaniem Direct Mount

*Niedostępne z podłokietnikami T-Arms lub Swing Away z osłonami bocznymi*

- Kompozytowe [RGSDG002] 614 zł  
 Aluminiowe Proste - Czarny Mat [RGSDG024] 823 zł  
 Aluminiowe Proste - W kolorze ramy [RGSDG025] 1,032 zł  
 Aluminiowe regulowane i wyściełane - Czarny Mat [RGSDG014] 1,163 zł  
*Niedostępne z regulowaną głębokością większą niż 1/2"*  
 Aluminiowe regulowane i wyściełane - W kolorze ramy 1,381 zł  
*Niedostępne z regulowaną głębokością większą niż 1/2"*  
 Karbonowe regulowane [RGSDG013] 2,060 zł  
*Niedostępne z regulowaną głębokością większą niż 1/2"*

### Ostony Boczne z mocowaniem Clamp-On Mount

*Niedostępne z podłokietnikami T-Arms lub Swing Away z osłonami bocznymi*

- Kompozytowe [RGSDG004] 739 zł  
 Aluminiowe Proste - Czarny Mat [RGSDG020] 953 zł  
 Aluminiowe Proste - W kolorze ramy [RGSDG023] 1,163 zł  
 Aluminiowe regulowane i wyściełane - Czarny Mat 1,293 zł  
 Aluminiowe regulowane i wyściełane - W kolorze ramy 1,507 zł  
 Karbonowe regulowane [RGSDG016] 2,176 zł

### Opcje zdejmowania Osłon Bocznych

*Wybór wymagany przy zamówieniu osłon bocznych*

- Zdejmowane [RGSGR001] N/C  
 Stałe [RGSGR002] 60 zł

## Akcesoria

### Wąsy Antywywrotne

Wąsy antywywrotne aktywowane przez użytkownika niedostępne przy wyborze systemu samonapędzania jedną ręką

- Tylne Wąsy Antywywrotne [RGATP001] 637 zł
- Aktywowane przez użytkownika - Para [RGATP012] 1,437 zł
- Aktywowane przez użytkownika - Lewa strona [RGATP010] 721 zł
- Aktywowane przez użytkownika - Prawa strona [RGATP011] 721 zł
- Pomiń [RGATP000] N/C

### Pasy Pozycjonujące Miednicę

- 1 1/2" Pas z klamrą automatyczną [RGPOB001] 367 zł
- 1 1/2" Pas wyściełany z klamrą automatyczną [RGPOB002] 721 zł
- Pas Small Bodypoint Evoflex (16-24") [RGPOB007] 795 zł
- Pas Medium Bodypoint Evoflex (19-29") [RGPOB008] 795 zł
- Pas Large Bodypoint Evoflex (25-37") [RGPOB009] 795 zł

### Zestaw do Montażu Pasa Biodrowego

- Zaciski do pasa biodrowego Ki Mobility [RGACC023] 149 zł

### Paski na Łydki

- Regulowane na rzepy [50ACC002] 181 zł
- Wyściełane i regulowane na rzepy [50ACC003] 284 zł
- Wyściełany AirMesh [50ACC010] 502 zł

### Inne Akcesoria

- Zestaw narzędzi [RGACC005] 214 zł
- Zdejmowana kieszeń pod siedziskiem [RGACC015] 214 zł
- Plecak Ki Mobility [RGACC009] 274 zł
- Uchwyty do transportu bagażu [RGACC025] 367 zł
- Czarne neoprenowe osłony ramy [RGIMG001] 386 zł
- Regulowany uchwyt na kule [RGACC007] 823 zł

### Stolik Podparcia Kończyn Górnych

Płyta z poliwęglanu 3/8" ze wzmocnieniami z ABS. Elementy montażowe zamawiane osobno. BC = wycięcie na tułów. Do montażu płyty wymagany jest zestaw podłokietników.

Stolik	Pasuje do szer. wózka	Cena
<input type="checkbox"/> Stolik mały 55,9 × 50,8 cm (BC 33 × 20,3 cm) [LFTRY002]	25,4 - 35,6 cm	995 zł
<input type="checkbox"/> Stolik średni 61 × 55,9 cm (BC 38,1 × 22,9 cm) [LFTRY003]	30,5 - 40,6 cm	995 zł
<input type="checkbox"/> Stolik duży 66 × 61 cm (BC 43,2 × 25,4 cm) [LFTRY004]	35,6 - 45,7 cm	995 zł
<input type="checkbox"/> Stolik bardzo duży 71,1 × 66 cm (BC 45,7 × 25,4 cm) [LFTRY005]	40,6 - 50,8 cm	1,083 zł
<input type="checkbox"/> Zestaw montażowy, zwalnianie pokrętle (para) [LF123534]		944 zł

## Kolor

Opcje	Cena	Kolor																				
		Połysk																				
		Black	Ruby Red	Radiant Orange	Yellow	Electric Green	Rich Teal	Glacier Blue	Blue Steel	Deep Sapphire Blue	Purple Plum	Opalescent Violet	Dark Pink	Light Pink	Champagne	Shadow Black	Iridescent Navy	Bright Red	Tactical Green	Dry Earth Tan	Platinum	White
Rama	N/C	<input type="checkbox"/>	<input type="checkbox"/>	<input type="checkbox"/>	<input type="checkbox"/>	<input type="checkbox"/>	<input type="checkbox"/>	<input type="checkbox"/>	<input type="checkbox"/>	<input type="checkbox"/>	<input type="checkbox"/>	<input type="checkbox"/>	<input type="checkbox"/>	<input type="checkbox"/>	<input type="checkbox"/>	<input type="checkbox"/>	<input type="checkbox"/>	<input type="checkbox"/>	<input type="checkbox"/>	<input type="checkbox"/>	<input type="checkbox"/>	<input type="checkbox"/>
Pakiet kol. Akcentów <sup>1</sup>	N/C	<input type="checkbox"/>	<input type="checkbox"/>	<input type="checkbox"/>	<input type="checkbox"/>	<input type="checkbox"/>	<input type="checkbox"/>	<input type="checkbox"/>	<input type="checkbox"/>	<input type="checkbox"/>	<input type="checkbox"/>	<input type="checkbox"/>	<input type="checkbox"/>	<input type="checkbox"/>	<input type="checkbox"/>	<input type="checkbox"/>	<input type="checkbox"/>	<input type="checkbox"/>	<input type="checkbox"/>	<input type="checkbox"/>	<input type="checkbox"/>	<input type="checkbox"/>
Drażek Oparcia	N/C	<input type="checkbox"/> Black Anodowany																				
	214 zł	<input type="checkbox"/>	<input type="checkbox"/>	<input type="checkbox"/>	<input type="checkbox"/>	<input type="checkbox"/>	<input type="checkbox"/>	<input type="checkbox"/>	<input type="checkbox"/>	<input type="checkbox"/>	<input type="checkbox"/>	<input type="checkbox"/>	<input type="checkbox"/>	<input type="checkbox"/>	<input type="checkbox"/>	<input type="checkbox"/>	<input type="checkbox"/>	<input type="checkbox"/>	<input type="checkbox"/>	<input type="checkbox"/>	<input type="checkbox"/>	<input type="checkbox"/>
Mag Kolor		<input type="checkbox"/>	<input type="checkbox"/>	<input type="checkbox"/>	<input type="checkbox"/>	<input type="checkbox"/>	<input type="checkbox"/>	<input type="checkbox"/>	<input type="checkbox"/>	<input type="checkbox"/>	<input type="checkbox"/>	<input type="checkbox"/>	<input type="checkbox"/>	<input type="checkbox"/>	<input type="checkbox"/>	<input type="checkbox"/>	<input type="checkbox"/>	<input type="checkbox"/>	<input type="checkbox"/>	<input type="checkbox"/>	<input type="checkbox"/>	<input type="checkbox"/>
Pakiet Kolorów Anodowanych <sup>2</sup>	Black	Blue	BrightGreen	Orange	Pewter	Pink	Purple	Red	Gold													
	N/C	1,139 zł	1,139 zł	1,139 zł	1,139 zł	1,139 zł	1,139 zł	1,139 zł	1,139 zł													
	<input type="checkbox"/>	<input type="checkbox"/>	<input type="checkbox"/>	<input type="checkbox"/>	<input type="checkbox"/>	<input type="checkbox"/>	<input type="checkbox"/>	<input type="checkbox"/>	<input type="checkbox"/>													

1 Pakiet zawiera płyty oparcia, wieże, zaciski wieży i rurę camber.

2 Może wystąpić wydłużony czas realizacji. Wybierz pożądaną kolor. Jeśli wybór nie zostanie dokonany, zostanie wybrany kolor czarny. Zawiera płyty oparcia (nie dostępne z opcją Transit), rurę camber (dostępne tylko przy widelcu standardowym i jednostronnym), wieże, osłony boczne oraz widelce (dostępne tylko przy widelcu standardowym i jednostronnym).



Stwórz wizualizację swojego **Rogue2** już teraz!

## Kolory

Potysk



Black



Ruby Red

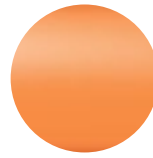

Radiant Orange

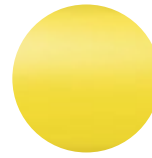

Yellow



Electric Green



Rich Teal



Glacier Blue

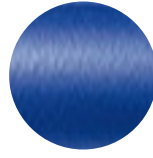

Blue Steel

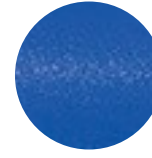

Deep Sapphire Blue



Purple Plum



Opalescent Violet



Light Pink



Champagne

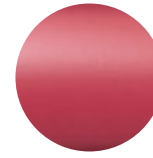

Dark Pink

Mat

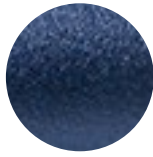

Iridescent Navy

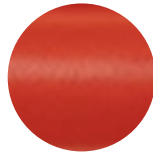

Bright Red

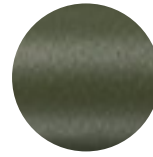

Tactical Green



Dry Earth Tan



Shadow Black



White

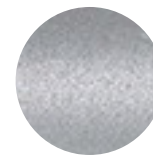

Platinum

Kolory Anodowane

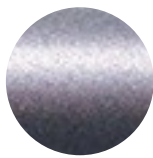

Pewter



Purple



Red

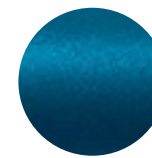

Blue



Pink

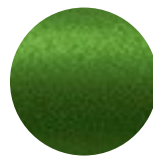

Bright Green



Orange

## Referencje

### **A. Szerokość siedziska (zob. rys. 1)**

Pomiar od zewnętrznej strony rury ramy po jednej stronie do zewnętrznej strony rury ramy po drugiej stronie.

### **B. Głębokość siedziska (zob. rys. 3)**

Pomiar od przedniej części słupków oparcia do przedniej krawędzi pasa siedziska. Pas siedziska zaczyna się w miejscu zagięcia z przodu ramy.

### **C. Pozycja pasa siedziska (zob. rys. 2)**

W pozycji 0" pas znajduje się z przodu ramy, co skraca wózek i zwiększa jego zwrotność. Pozycja pasa 1" lub 2" wydłuża ramę przed pasem o tę wartość. Zwiększenie długości ramy może poprawić stabilność oraz zapewnić lepsze wsparcie przy transferach.

### **D. Zagięcie przedniej części ramy (zob. rys. 3)**

Kąt pomiędzy przednią rurą siedziska a podłożem.

### **E. Zwężenie podnóżka (zob. rys. 1)**

Określa zagięcie przedniej części ramy tworzące podnóżek. Pomiar od zewnętrznej strony ramy siedziska do zewnętrznej strony przedniej rury.

### **F. Przednia wysokość siedziska (zob. rys. 1)**

Pomiar od podłoża do górnej części rury siedziska z przodu pasa siedziska.

### **G. Szerokość podnóżka (zob. rys. 1)**

Pomiar od wewnętrznej strony przedniej rury do wewnętrznej strony przedniej rury po drugiej stronie. Szerokość podnóżka podano poniżej dla każdej szerokości siedziska i zwężenia.

Szerokość siedziska (pomiar zewnętrzny)	Wersja prosta (o 2" węższa)	Zwężenie 1" (Y) (o 4" węższa)	Zwężenie 2" (Y) (o 6" węższa)	Zwężenie 3,5" (V) (o 4" węższa)	Zwężenie 7" (V) (o 6" węższa)
12"	9.5"	7.5"	—	7.5"	—
13"	10.5"	8.5"	—	8.5"	—
14"	11.5"	9.5"	—	9.5"	—
15"	12.5"	10.5"	—	10.5"	—
16"	13.5"	11.5"	9.5"	11.5"	9.5"
17"	14.5"	12.5"	10.5"	12.5"	10.5"
18"	15.5"	13.5"	11.5"	13.5"	11.5"
19"	16.5"	14.5"	12.5"	14.5"	12.5"
20"	17.5"	15.5"	13.5"	15.5"	13.5"

### **H. Długość od siedziska do podnóżka (zob. rys. 3)**

Pomiar od przedniej krawędzi pasa siedziska do tylnej górnej części podnóżka. Zalecana długość podnóżka powinna być co najmniej o 2,5" mniejsza niż przednia wysokość siedziska.

### **I. Tylna wysokość siedziska (zob. rys. 3)**

Pomiar od podłoża do górnej części siedziska przy przedniej części słupka oparcia. Wysokość dobierana indywidualnie.

### **J. Ustawienie środka ciężkości (zob. rys. 3)**

Pomiar od przedniej części słupka oparcia do środka tylnej osi. Wartość 0" oznacza, że oś znajduje się bezpośrednio pod słupkiem oparcia.

### **K. Rozstaw tylnego koła (zob. rys. 1)**

Pomiar od zewnętrznej strony oparcia do wewnętrznej strony tylnej opony. Możliwość regulacji o 0,5" względem ustawienia.

### **L. Pozycja kółek przednich (zob. rys. 4)**

Pozycja zoptymalizowana utrzymuje kółka bliżej ramy, co zwiększa zwrotność. Pozycja rozszerzona wysuwa kółka o 0,75" dalej niż pozycja zoptymalizowana, co zwiększa stabilność.

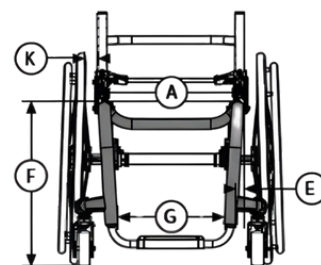

Rysunek 1

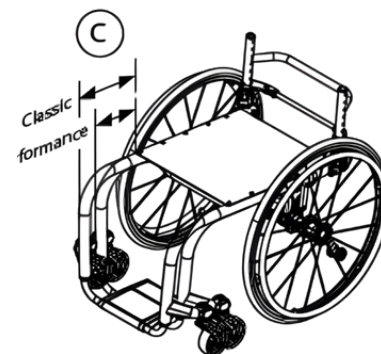

Rysunek 2

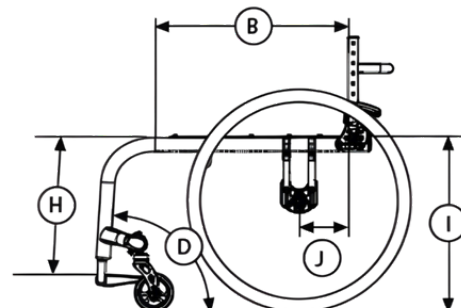

Rysunek 3

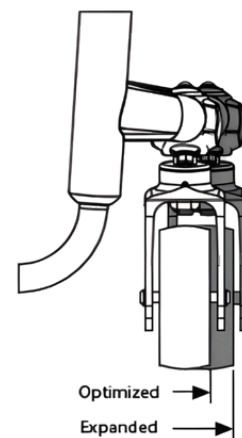

Rysunek 4