

Firma: Dostawa:

Miejsce: Data: Adres:

Wycena: Zamówienie: Miasto:

Kod: Telefon:

Pacjent: Email:

Dostawa:

Submit Form Ważne od: 01/04/2026

Rogue ALX

Maksymalna waga użytkownika to 113 kg.

8,830 zł

Rama

Szerokość siedziska

Zobacz odnośnik A na stronie 8

- | | |
|---|----------|
| <input type="checkbox"/> 14" [R2SWT014] | N/C |
| <input type="checkbox"/> 15" [R2SWT015] | N/C |
| <input type="checkbox"/> 16" [R2SWT016] | N/C |
| <input type="checkbox"/> 17" [R2SWT017] | N/C |
| <input type="checkbox"/> 18" [R2SWT018] | N/C |
| <input type="checkbox"/> 19" [R2SWT019] | 530 zł |
| <input type="checkbox"/> 20" [R2SWT020] | 2,120 zł |
| <input type="checkbox"/> 21" [R2SWT021] | 2,120 zł |
| <input type="checkbox"/> 22" [R2SWT022] | 2,120 zł |

Głębokość Siedziska

Zobacz odnośnik B na stronie 8

- | | |
|---|----------|
| <input type="checkbox"/> 14" [R2SDE014] | N/C |
| <input type="checkbox"/> 15" [R2SDE015] | N/C |
| <input type="checkbox"/> 16" [R2SDE016] | N/C |
| <input type="checkbox"/> 17" [R2SDE017] | N/C |
| <input type="checkbox"/> 18" [R2SDE018] | N/C |
| <input type="checkbox"/> 19" [R2SDE019] | 326 zł |
| <input type="checkbox"/> 20" [R2SDE020] | 2,120 zł |

Maksymalna Waga Użytkownika

- | | |
|---|----------|
| <input type="checkbox"/> 113 kg [R2STD001] | N/C |
| <input type="checkbox"/> 159 kg (Heavy Duty) [R2HVD001] | 3,246 zł |
- Wymagane kółka w rozmiarze 6'.

Opcja Transit (Uchwyty do transportu)

- | | |
|--|----------|
| <input type="checkbox"/> System Transit [R2TRNOPT] | 1,358 zł |
| <input type="checkbox"/> Pomiń [R2TRNOP2] | N/C |
- Maksymalna waga to 56 kg

Pozycja Sling

Zobacz odnośnik C na stronie 8

- | | |
|--|-----|
| <input type="checkbox"/> 0" (Performance) [R2SP01] | N/C |
| <input type="checkbox"/> 1" [R2SP03] | N/C |
| <input type="checkbox"/> 2" (Classic) [R2SP02] | N/C |

Regulacja Głębokości

Daje możliwość powiększenia głębokości siedziska

- | | |
|--|--------|
| <input type="checkbox"/> Brak Regulacji [R2AD05] | N/C |
| <input type="checkbox"/> 1/2" [R2AD06] | N/C |
| <input type="checkbox"/> 1" [R2AD01] | 377 zł |
| <input type="checkbox"/> 2" [R2AD02] | 716 zł |
| <input type="checkbox"/> 3" [R2AD03] | 716 zł |

Pozycja Long Sling

Dostępne tylko z regulowaną szerokością siedziska 1", 2" i 3"

- | | |
|--|-----|
| <input type="checkbox"/> Long Sling [R2AD04] | N/C |
|--|-----|
- Pozycja sling będzie maksymalnie o 2" dłuższa niż głębokość siedziska

Opcje Siedziska

- | | |
|--|----------|
| <input type="checkbox"/> Standardowa Podstawa Siedziska [R2SSS001] | N/C |
| <input type="checkbox"/> Aluminiowa Szttywna Podstawa Siedziska [R2ACC004] | 1,149 zł |
- Podstawa siedziska jest o 1" dłuższa kiedy wybrana jest pozycja long sling

Kąt Przednich Rury Ramy

Zobacz odnośnik D na stronie 8

- | | |
|---------------------------------------|--------|
| <input type="checkbox"/> 90° [R2FA01] | 544 zł |
| <input type="checkbox"/> 85° [R2FA03] | N/C |
| <input type="checkbox"/> 80° [R2FA02] | N/C |
| <input type="checkbox"/> 75° [R2FA04] | N/C |
| <input type="checkbox"/> 70° [R2FA05] | 544 zł |

Oparcie

Oparcie / Zakres Wysokości / Wysokość Oparcia

Rury Oparcia	Cena	Zakres Wysokości	Wysokość Oparcia				
Regulowana Wysokość	N/C	<input type="checkbox"/> Krótki [R2BOP025]	11" ²	12"	13"	14"	
		<input type="checkbox"/> Średni [R2BOP026]	13"	14"	15"	16"	17"
		<input type="checkbox"/> Wysoki [R2BOP027]	17"	18"	19"	20"	
Stała ¹ Wysokość	377 zł	<input type="checkbox"/> Stała Prosta [R2BOP011]	9" ²	10" ²	11" ²	12" ³	13"
			14"	15"	16"	17"	18"

¹ Niedostępne z tapicerką oparcia

² Niedostępna ze składaną rączką do pchania

³ Składana rączka do pchania wymaga poprzeczki stabilizującej z regulacją wysokości

Oparcie z Blokadą

- Składane Oparcie z Blokadą [R2BCK011] 414 zł
Niedostępne z opcją heavy duty lub szerokością siedziska większą niż 19"

Kąt Pochylenia Oparcia

Standardowe pochycienie 90°. Minus (-°) zamyka kąt oparcia. Plus (+°) otwiera kąt oparcia. Kąt -12° wymaga składanego oparcia z blokadą

- Standard [R2SBA001] +3° [R2SBA002] +6° [R2SBA003]
 +9° [R2SBA004] -3° [R2SBA005] -6° [R2SBA006]
 -9° [R2SBA007] -12° [R2SBA008] N/C

Przednia Wysokość Siedziska i Kółka Przednie

Rozmiar Kółek Przednich / Zwężenie Rur Podnóżka / Przednia Wysokość Siedziska

Wybierz zwężenie rur podnóżka (patrz odnośnik E, str. 8), rozmiar kółek oraz przednią wysokość siedziska (patrz punkt F, str. 7) w odpowiadającym wierszu. Zwężenie 2" jest niedostępne przy wygięciu przedniej ramy pod kątem 75°. Kółka 6" są niedostępne przy kątach 85° i 90° wygięcia przedniej ramy. Przy kącie 70° wymagane jest proste zwężenie rur podnóżka.

Zwężenie Rur Podnóżka	Roz.	Przednia Wysokość Siedziska														
<input type="checkbox"/> Proste [TXFT00]	3"	<input type="checkbox"/> 13.5"	<input type="checkbox"/> 14"	<input type="checkbox"/> 14.5"	<input type="checkbox"/> 15"	<input type="checkbox"/> 15.5"	<input type="checkbox"/> 16"	<input type="checkbox"/> 16.5"	<input type="checkbox"/> 17"	<input type="checkbox"/> 17.5"	<input type="checkbox"/> 18"	<input type="checkbox"/> 18.5"	<input type="checkbox"/> 19"	<input type="checkbox"/> 19.5"	<input type="checkbox"/> 20"	<input type="checkbox"/> 20.5"
	4"	<input type="checkbox"/> 14"	<input type="checkbox"/> 14.5"	<input type="checkbox"/> 15"	<input type="checkbox"/> 15.5"	<input type="checkbox"/> 16"	<input type="checkbox"/> 16.5"	<input type="checkbox"/> 17"	<input type="checkbox"/> 17.5"	<input type="checkbox"/> 18"	<input type="checkbox"/> 18.5"	<input type="checkbox"/> 19"	<input type="checkbox"/> 19.5"	<input type="checkbox"/> 20"	<input type="checkbox"/> 20.5"	
	5"	<input type="checkbox"/> 14.5"	<input type="checkbox"/> 15"	<input type="checkbox"/> 15.5"	<input type="checkbox"/> 16"	<input type="checkbox"/> 16.5"	<input type="checkbox"/> 17"	<input type="checkbox"/> 17.5"	<input type="checkbox"/> 18"	<input type="checkbox"/> 18.5"	<input type="checkbox"/> 19"	<input type="checkbox"/> 19.5"	<input type="checkbox"/> 20"	<input type="checkbox"/> 20.5"		
	6"	<input type="checkbox"/> 15"	<input type="checkbox"/> 15.5"	<input type="checkbox"/> 16"	<input type="checkbox"/> 16.5"	<input type="checkbox"/> 17"	<input type="checkbox"/> 17.5"	<input type="checkbox"/> 18"	<input type="checkbox"/> 18.5"	<input type="checkbox"/> 19"	<input type="checkbox"/> 19.5"	<input type="checkbox"/> 20"	<input type="checkbox"/> 20.5"			
<input type="checkbox"/> Zwężenie 1" [TXFT01]	3"	<input type="checkbox"/> 16.5"	<input type="checkbox"/> 17"	<input type="checkbox"/> 17.5"	<input type="checkbox"/> 18"	<input type="checkbox"/> 18.5"	<input type="checkbox"/> 19"	<input type="checkbox"/> 19.5"	<input type="checkbox"/> 20"	<input type="checkbox"/> 20.5"						
	4"	<input type="checkbox"/> 17"	<input type="checkbox"/> 17.5"	<input type="checkbox"/> 18"	<input type="checkbox"/> 18.5"	<input type="checkbox"/> 19"	<input type="checkbox"/> 19.5"	<input type="checkbox"/> 20"	<input type="checkbox"/> 20.5"							
	5"	<input type="checkbox"/> 17.5"	<input type="checkbox"/> 18"	<input type="checkbox"/> 18.5"	<input type="checkbox"/> 19"	<input type="checkbox"/> 19.5"	<input type="checkbox"/> 20"	<input type="checkbox"/> 20.5"								
	6"	<input type="checkbox"/> 18"	<input type="checkbox"/> 18.5"	<input type="checkbox"/> 19"	<input type="checkbox"/> 19.5"	<input type="checkbox"/> 20"	<input type="checkbox"/> 20.5"									
<input type="checkbox"/> Zwężenie 2" [TXFT02]	3"	<input type="checkbox"/> 16.5"	<input type="checkbox"/> 17"	<input type="checkbox"/> 17.5"	<input type="checkbox"/> 18"	<input type="checkbox"/> 18.5"	<input type="checkbox"/> 19"	<input type="checkbox"/> 19.5"	<input type="checkbox"/> 20"	<input type="checkbox"/> 20.5"						
	4"	<input type="checkbox"/> 17"	<input type="checkbox"/> 17.5"	<input type="checkbox"/> 18"	<input type="checkbox"/> 18.5"	<input type="checkbox"/> 19"	<input type="checkbox"/> 19.5"	<input type="checkbox"/> 20"	<input type="checkbox"/> 20.5"							
	5"	<input type="checkbox"/> 17.5"	<input type="checkbox"/> 18"	<input type="checkbox"/> 18.5"	<input type="checkbox"/> 19"	<input type="checkbox"/> 19.5"	<input type="checkbox"/> 20"	<input type="checkbox"/> 20.5"								
	6"	<input type="checkbox"/> 18"	<input type="checkbox"/> 18.5"	<input type="checkbox"/> 19"	<input type="checkbox"/> 19.5"	<input type="checkbox"/> 20"	<input type="checkbox"/> 20.5"									

Pamiętaj o uwzględnieniu wysokości poduszki

Rączki do Pchania

- Pomiń Rączki do Pchania [R2BCK008] N/C
 Standardowe Rączki do Pchania [R2BCK004] 377 zł
 Niskoprofilowe Rączki do Pchania [R2BCK007] 651 zł
Rączki o 2" niższe niż standardowe rączki do pchania
 Rączki do pchania montowane do tylnej ramy [R2BOP005] 544 zł
Rączki będą o 1"-2" wyżej niż wysokość oparcia
 Składane Rączki do Pchania [R2BCK006] 432 zł
Niedostępne z opcją heavy duty

Poprzeczka Stabilizująca

- Poprzeczka Stabilizująca z Regulacją Wysokości [R2BCK001] 326 zł
 Poprzeczka Stabilizująca bez Regulacji Wysokości [R2BCK010] N/C
Niedostępne z oparciem ze stałą wysokością i oparciem składanym z blokadą

Opcje Tapicerki Oparcia

Dostępne jedynie z oparciem z regulowaną wysokością. Jeżeli zostanie zamówione oparcie sztywne axiom i tapicerka, zostanie zamontowana tapicerka

- Standardowe - regulacja naprężenia rzepami, standardowe obszycie N/C
Niedostępne z opcją heavy duty
 Air Mesh - regulacja naprężenia rzepami, oddychające obszycie 326 zł
Niedostępne z opcją heavy duty
 Tension - regulacja naprężenia w segmentach, standardowe obszycie 1,381 zł
 Tension Air Mesh - regulacja naprężenia w segmentach, oddychające obszycie 1,688 zł
 Pomiń [RGBUP003] -37 zł

Kółka Przednie

		Rozmiar Kółek Przednich				
		Cena	3"	4"	5"	6"
Typ Kółek Przednich	0.75" Rollerblade	N/C	<input type="checkbox"/> [R2CAS002]	<input type="checkbox"/> [R2CAS004]		
	0.75" Świecące Rollerblade	307 zł	<input type="checkbox"/> [R2CAS001]	<input type="checkbox"/> [R2CAS005]		
	1.25" Soft Roll	N/C		<input type="checkbox"/> [R2CAS006]	<input type="checkbox"/> [R2CAS010]	<input type="checkbox"/> [R2CAS014]
	1" Poly Aluminum	474 zł		<input type="checkbox"/> [R2CAS007]	<input type="checkbox"/> [R2CAS011]	
	1" Pneumatyczne	344 zł				<input type="checkbox"/> [R2CAS017]
	1.5" Soft Roll	237 zł		<input type="checkbox"/> [R2CAS032]	<input type="checkbox"/> [R2CAS025]	<input type="checkbox"/> [R2CAS026]
	1.5" Soft Roll Aluminum	804 zł	<input type="checkbox"/> [R2CAS003]	<input type="checkbox"/> [R2CAS009]	<input type="checkbox"/> [R2CAS013]	<input type="checkbox"/> [R2CAS016]

Opcje Widelców

- Widelce Standardowe [R2CST001] N/C
- Widelce Aluminiowy z Nacięciami [R2FRK001] 316 zł
- Widelce Jednostronny [R2FRK002] 721 zł
- Niedostępne z kółkiem przednim w rozmiarze 6"*
- Widelce amortyzowane Frog Legs II [R2CST014] 2,213 zł
- Niedostępne z opcją heavy duty*

Blokada Kółek Przednich

- Blokada Kółek Przednich [R2CST005] 804 zł
- Niedostępne z widelcem jednostronnym*

Podnózek

Podnózek

- Stopień Rurowy "Open" [RGFPL004] N/C
- Niedostępne przy szerokości podnóżka większej niż 17,5".
Zobacz odnośnik G na stronie 8*
- Stopień Rurowy z Pokryciem ABS [RGFPL005] 135 zł
- Niedostępne przy szerokości podnóżka większej niż 17,5".
Zobacz odnośnik G na stronie 8*
- Aluminiowy z Regulacją Kąta Nachylenia [R2FPL006] 414 zł
- Aluminiowy z Regulacją Kąta Nachylenia i Podwyższeniem
- Niedostępne z opcją heavy duty*
- Aluminiowy Mocowany Wysoko z Regulacją Kąta Nachylenia 414 zł
- Niedostępne z opcją heavy duty*
- Aluminiowy Składany i Unoszący z Regulacją Kąta Nachylenia 804 zł
- Niedostępne przy szerokości podnóżka mniejszej niż 9,5".
Niedostępne z opcją heavy duty*
- Aluminiowy Mocowany Wysoko Odchylany z Regulacją Kąta Nachylenia 1,167 zł
- Niedostępne przy szerokości podnóżka większej niż 15,5" lub
opcją heavy duty. Zobacz odnośnik G na stronie 8*

Ochraniacze Podnóżków

- Ochraniacze Podnóżków [RGACC020] 112 zł
- Dostępne tylko ze stopniem rurowym*

Odległość od Siedziska do Stopnia Podnóżka

Zobacz odnośnik H na stronie 8. Powinna być co najmniej 2.5" krótsza niż przednia wysokość siedziska

<input type="checkbox"/> 8"	<input type="checkbox"/> 8.5"	<input type="checkbox"/> 9"	<input type="checkbox"/> 9.5"	<input type="checkbox"/> 10"	<input type="checkbox"/> 10.5"
<input type="checkbox"/> 11"	<input type="checkbox"/> 11.5"	<input type="checkbox"/> 12"	<input type="checkbox"/> 12.5"	<input type="checkbox"/> 13"	<input type="checkbox"/> 13.5"
<input type="checkbox"/> 14"	<input type="checkbox"/> 14.5"	<input type="checkbox"/> 15"	<input type="checkbox"/> 15.5"	<input type="checkbox"/> 16"	<input type="checkbox"/> 16.5"
<input type="checkbox"/> 17"	<input type="checkbox"/> 17.5"	<input type="checkbox"/> 18"	<input type="checkbox"/> 18.5"	<input type="checkbox"/> 19"	<input type="checkbox"/> 19.5"

Tylna Wysokość Siedziska i Koła Tyłne

Rozmiar Kół Tylnych / Tylna wysokość siedziska

Zaznacz tylną wysokość siedziska (zobacz odnośnik I na stronie 8) w wersie odpowiadającym pożądanemu rozmiarowi kół tylnych. Wybór jest wymagany

Rozmiar Kół	Tylna wysokość siedziska													
22"	<input type="checkbox"/> 13.5" ¹	<input type="checkbox"/> 14"	<input type="checkbox"/> 14.5"	<input type="checkbox"/> 15"	<input type="checkbox"/> 15.5"	<input type="checkbox"/> 16"	<input type="checkbox"/> 16.5"	<input type="checkbox"/> 17"	<input type="checkbox"/> 17.5"	<input type="checkbox"/> 18"	<input type="checkbox"/> 18.5"	<input type="checkbox"/> 19"	<input type="checkbox"/> 19.5"	<input type="checkbox"/> 20"
24"	<input type="checkbox"/> 14.5" ¹	<input type="checkbox"/> 15"	<input type="checkbox"/> 15.5"	<input type="checkbox"/> 16"	<input type="checkbox"/> 16.5"	<input type="checkbox"/> 17"	<input type="checkbox"/> 17.5"	<input type="checkbox"/> 18"	<input type="checkbox"/> 18.5"	<input type="checkbox"/> 19"	<input type="checkbox"/> 19.5"	<input type="checkbox"/> 20"		
25"	<input type="checkbox"/> 15" ¹	<input type="checkbox"/> 15.5"	<input type="checkbox"/> 16"	<input type="checkbox"/> 16.5"	<input type="checkbox"/> 17"	<input type="checkbox"/> 17.5"	<input type="checkbox"/> 18"	<input type="checkbox"/> 18.5"	<input type="checkbox"/> 19"	<input type="checkbox"/> 19.5"	<input type="checkbox"/> 20"			
26"	<input type="checkbox"/> 15.5" ¹	<input type="checkbox"/> 16"	<input type="checkbox"/> 16.5"	<input type="checkbox"/> 17"	<input type="checkbox"/> 17.5"	<input type="checkbox"/> 18"	<input type="checkbox"/> 18.5"	<input type="checkbox"/> 19"	<input type="checkbox"/> 19.5"	<input type="checkbox"/> 20"				

¹ Dostępne tylko z oponami typu low profil

Wieża belki pochylecia kół

- Wieża Standardowa [R2CM01] N/C
- Wieża Mx [R2CM02] 423 zł

Standardowa wieża umożliwia regulację tylnej wysokości siedziska w górę lub w dół co 1/4". Dostępna jest regulacja w zakresie 1", z minimalnym przesunięciem 1/2" w dolnej części zakresu. wieża mx jest wymagana przy wybranych niskich wysokościach siedziska lub gdy potrzebny jest większy zakres regulacji tylnej wysokości siedziska. umożliwia regulację w zakresie 3", w odstępach co 1/4".

Koła Tylne

		Rozmiar Kół Tylanych				
		Cena	22"	24"	25"	26"
Typ Kół Tylanych	Spoke	N/C	<input type="checkbox"/> [R2WHE022]	<input type="checkbox"/> [R2WHE024]		
	Mag	N/C	<input type="checkbox"/> [R2WHE122]	<input type="checkbox"/> [R2WHE124]		
	Maxx Spoke	544 zł	<input type="checkbox"/> [R2WH1122]	<input type="checkbox"/> [R2WH1124]	<input type="checkbox"/> [R2WH1125]	<input type="checkbox"/> [R2WH1126]
	Spinergy Spox	4,427 zł	<input type="checkbox"/> [R2WHE422]	<input type="checkbox"/> [R2WHE424]	<input type="checkbox"/> [R2WHE425]	<input type="checkbox"/> [R2WHE426]
	Spinergy LX	5,557 zł	<input type="checkbox"/> [R2WHE522]	<input type="checkbox"/> [R2WHE524]	<input type="checkbox"/> [R2WHE525]	<input type="checkbox"/> [R2WHE526]

Opcje Szprych Spinergy

Wybierz kolor szprych dla kół spinergy

- Czarne szprychy [R2SSC001] Czerwone szprychy [R2SSC002]
 Białe szprychy [R2SSC005] Niebieskie szprychy [R2SSC003] N/C

Ciągi

Ciągi Standardowe

- Aluminiowe Anodowane [R2HRM001] N/C
 Pokryte gumą [R2HRM002] 484 zł
 Z wypustkami (8 Pionowych wypustek) [R2HRM003] 1,409 zł

Dostępne tylko z oponami full profil w rozmiarze 22", 24", oraz kołami MAXX spoke w rozmiarze 26", lub kołami mag w rozmiarze 24"

Ciągi Ergonomiczne

Niedostępne z kołami w rozmiarze 26". Ergonomiczne ciągi dostępne w wersjach standard i lite, o różnych profilach i wykończeniach. Lżejsze lub wzmocnione, zapewniają większą efektywność podczas napędu i hamowania

- Ergo Lite Regular Grip [RGHRM005] 1,967 zł
 Ergo Standard Regular Grip [RGHRM008] 1,883 zł
 Ergo Lite Extra Grip [RGHRM006] 2,176 zł
 Ergo Standard Extra Grip [RGHRM009] 2,102 zł
 Ergo Lite Omit Grip [RGHRM004] 1,674 zł
 Ergo Standard Omit Grip [RGHRM007] 1,590 zł

Opcje Ciągów

Montowanie Ciągów

Jeżeli wybór nie zostanie dokonany, zostanie użyte montowanie standardowe

- Ciągi Montowane Blisko [RGTAB001] 112 zł
 Zmniejsza całkowitą szerokość o 0.75"

Warstwa antypoślizgowa

- Warstwa antypoślizgowa 3M [RGACC006] 284 zł
 Niedostępne z ciągami pokrytymi gumą oraz z wypustkami

Typ Opony Koła Tylnego

- Full Poly 13/8" [R2TIR002] 237 zł
 Niedostępne z rozmiarem kół 25" i 26"
 Low Poly 1" [R2TIR003] N/C
 Niedostępne z rozmiarem kół 25" i 26" lub opcją heavy duty
 Pneumatyczne z Wkładką Bezpowietrzną 1 3/8" [R2TIR004] 377 zł
 Niedostępne z rozmiarem kół 25"
 Sentinel Solidtire 1" [R2TIR005] 414 zł
 Niedostępne z kołami superlekkimi
 StreetPneumatic 1 3/8" [R2TIR001] N/C
 Niedostępne z rozmiarem kół 25"
 High Pressure 1" [R2TIR006] 344 zł
 Niedostępne z kołem mag
 Schwalbe Marathon Plus Evolution 1" [R2TIRO10] 609 zł
 Niedostępne z kołem mag lub rozmiarem kół 22"
 Mountain 2" Black [R2TIR009] N/C
 Dostępne tylko z rozmiarem kół 22", 24" lub MAXX spoke 25" lub spinergy
 Schwalbe HS-127 1 3/8" [R2TIRO17] 544 zł
 Dostępne tylko z rozmiarem kół 24". Niedostępne z kołem mag

Oś tylna

- Szybkozłączki [RGAXO003] N/C
 Szybkozłączki Quad [RGAXO001] 804 zł
 Niedostępne z kołami mag lub spinergy

Wstępne Ustawienie Środka Ciężkości

Zobacz odnośnik J na stronie 8

Pozycje po amputacji				
<input type="checkbox"/> -1.5" [R2CGA150]	<input type="checkbox"/> -1" [R2CGA100]	<input type="checkbox"/> -.5" [R2CGA050]	<input type="checkbox"/> 0" [R2CGS000]	<input type="checkbox"/> .25" [R2CGS025]
Pozycje standardowe				
<input type="checkbox"/> .5" [R2CGS050]	<input type="checkbox"/> .75" [R2CGS075]	<input type="checkbox"/> 1" [R2CGS100]	<input type="checkbox"/> 1.25" [R2CGS125]	<input type="checkbox"/> 1.5" [R2CGS150]
<input type="checkbox"/> 1.75" [R2CGS175]	<input type="checkbox"/> 2" [R2CGS200]	<input type="checkbox"/> 2.25" [R2CGS225]	<input type="checkbox"/> 2.5" [R2CGS250]	<input type="checkbox"/> 2.75" [R2CGS275]
<input type="checkbox"/> 3" [R2CGS300]	<input type="checkbox"/> 3.25" [R2CGS325]	<input type="checkbox"/> 3.5" [R2CGS350]	<input type="checkbox"/> 3.75" [R2CGS375]	<input type="checkbox"/> 4" [R2CGS400]
<input type="checkbox"/> 4.25" [R2CGS425]				

Rozstaw Kół Tylnych

Minimum z podłokietnikami T-Arms to 1.5". Minimum z kołami spinery to 1.25".
Zobacz odnośnik K na stronie 8

- 0.75" [R2WS075]
 1" [R2WS100]
 1.25" [R2WS125]
 1.5" [R2WS150]
 1.75" [R2WS175]
 N/C

Pochylenie Kół Tylnych

- 0° [R2WC00]
 2° [R2WC02]
 4° [R2WC04]
 6° [R2WC06]
 8° [R2WC08]
 N/C

Hamulce

Hamulce

- Push (Blokowane przez popchnięcie) [R2WLK002] N/C
 Push Flush Mount (Blokowane przez popchnięcie) [R2WLK001] N/C
 Pull (Blokowane przez pociągnięcie) [R2WLK003] N/C
 Nożycowe pod Siedziskiem [R2WLK007] N/C
 Nożycowe Ergonomiczne [R2WLK012] 274 zł
Niedostępne z oponami full poly
 Pomiń [R2WLK008] N/C

Opcje Hamulców

- Przedłużenie Dźwigni Hamulca [R2WLK004] 330 zł
Dostępne tylko z hamulcami Push lub Pull
 System Grade Aids [R2WLK009] 651 zł
System blokady podczas podjazdu pod górę. Dostępne tylko z hamulcami Push oraz oponami pneumatycznymi lub pneumatycznymi z wkładką bezpowietrzną

Podłokietniki

Rodzaj Podłokietników	Długość	Cena
T-Arm Wysokie Regulowane na wysokość (11.5"-15")	Krótki <input type="checkbox"/> [R2ARM039]	1,409 zł
	Długi <input type="checkbox"/> [R2ARM040]	
T-Arm Regulowane na wysokość (8.5"-13.5")	Krótki <input type="checkbox"/> [R2ARM003]	1,409 zł
	Długi <input type="checkbox"/> [R2ARM004]	
T-Arm Niskie Regulowane na wysokość (6.5"-10.5") ¹	Krótki <input type="checkbox"/> [R2ARM022]	1,409 zł
	Długi <input type="checkbox"/> [R2ARM023]	

Rodzaj Podłokietników		Cena
Swing Away (8.5"-12.5")	<input type="checkbox"/> [R2ARM002]	977 zł
Swing Away z Ostonami Bocznymi (8.5"-12.5") ²	<input type="checkbox"/> [R2ARM018]	1,237 zł
Pomiń Podłokietniki	<input type="checkbox"/> [R2ARM007]	N/C

1 Jeśli żądana konfiguracja nie będzie dostępna, zostaną użyte podłokietniki T-Arm regulowane na wysokość
2 W zestawie uchwyt do bezpośredniego montażu

Ostony Boczne

Ostony Boczne z mocowaniem Direct Mount

Niedostępne z podłokietnikami T-Arms lub Swing Away z ostonami bocznymi

- Kompozytowe [RGSDG002] 651 zł
 Aluminiowe Proste - Czarny Mat [RGSDG024] 846 zł
 Aluminiowe Proste - W kolorze ramy [RGSDG025] 1,056 zł
 Aluminiowe regulowane i wyściełane - Czarny Mat [RGSDG014] 1,186 zł
Niedostępne z regulowaną głębokością większą niż 1/2"
 Aluminiowe regulowane i wyściełane - W kolorze ramy 1,409 zł
Niedostępne z regulowaną głębokością większą niż 1/2"
 Karbonowe regulowane [RGSDG013] 2,102 zł
Niedostępne z regulowaną głębokością większą niż 1/2"

Ostony Boczne z mocowaniem Clamp-On Mount

Niedostępne z podłokietnikami T-Arms lub Swing Away z ostonami bocznymi

- Kompozytowe [RGSDG004] 758 zł
 Aluminiowe Proste - Czarny Mat [RGSDG020] 977 zł
 Aluminiowe Proste - W kolorze ramy [RGSDG023] 1,186 zł
 Aluminiowe regulowane i wyściełane - Czarny Mat 1,325 zł
 Aluminiowe regulowane i wyściełane - W kolorze ramy 1,544 zł
 Karbonowe regulowane [RGSDG016] 2,223 zł

Opcje zdejmowania Oston Bocznych

Wybór wymagany przy zamówieniu oston bocznych

- Zdejmowane [RGSGR001] N/C
 Stałe [RGSGR002] 60 zł

Akcesoria

Wąsy Antywywrotne

<input type="checkbox"/> Tylne Wąsy Antywywrotne [RGATP001]	637 zł
<input type="checkbox"/> Aktywowane przez użytkownika - Para [RGATP012]	1,437 zł
<input type="checkbox"/> Aktywowane przez użytkownika - Lewa strona [RGATP010]	721 zł
<input type="checkbox"/> Aktywowane przez użytkownika - Prawa strona [RGATP011]	721 zł
<input type="checkbox"/> Pomiń [RGATP000]	N/C

Pasy Pozycjonujące Miednicę

<input type="checkbox"/> 1 1/2" Pas z klamrą automatyczną [RGPOB001]	344 zł
<input type="checkbox"/> 1 1/2" Pas wyściełany z klamrą automatyczną [RGPOB002]	739 zł
<input type="checkbox"/> Pas Small Bodypoint Evoflex (16-24") [RGPOB007]	814 zł
<input type="checkbox"/> Pas Medium Bodypoint Evoflex (19-29") [RGPOB008]	814 zł
<input type="checkbox"/> Pas Large Bodypoint Evoflex (25-37") [RGPOB009]	814 zł

Zestaw do Montażu Pasa Biodrowego

<input type="checkbox"/> Zaciski do pasa biodrowego Ki Mobility [RGACC023]	153 zł
--	--------

Paski na Łydki

<input type="checkbox"/> Regulowane na rzepy [50ACC002]	186 zł
<input type="checkbox"/> Wyściełane i regulowane na rzepy [50ACC003]	293 zł
<input type="checkbox"/> Wyściełany AirMesh [50ACC010]	516 zł

Inne Akcesoria

<input type="checkbox"/> Zestaw narzędzi [RGACC005]	195 zł
<input type="checkbox"/> Zdejmowana kieszeń pod siedziskiem [RGACC015]	219 zł
<input type="checkbox"/> Plecak Ki Mobility [RGACC009]	284 zł
<input type="checkbox"/> Uchwyty do transportu bagażu [RGACC025]	377 zł
<input type="checkbox"/> Czarne neoprenowe osłony ramy [RGIMG001]	395 zł
<input type="checkbox"/> Regulowany uchwyt na kule [RGACC007]	846 zł

Stolik Podparcia Kończyn Górnych

Płyta z poliwęglanu 3/8" ze wzmocnieniami z ABS. Elementy montażowe zamawiane osobno. BC = wycięcie na tułów. Do montażu płyty wymagany jest zestaw podłokietników.

Stolik	Pasuje do szer. wózka	Cena
<input type="checkbox"/> Stolik mały 55,9 × 50,8 cm (BC 33 × 20,3 cm) [LFTRY002]	25,4 - 35,6 cm	995 zł
<input type="checkbox"/> Stolik średni 61 × 55,9 cm (BC 38,1 × 22,9 cm) [LFTRY003]	30,5 - 40,6 cm	995 zł
<input type="checkbox"/> Stolik duży 66 × 61 cm (BC 43,2 × 25,4 cm) [LFTRY004]	35,6 - 45,7 cm	995 zł
<input type="checkbox"/> Stolik bardzo duży 71,1 × 66 cm (BC 45,7 × 25,4 cm) [LFTRY005]	40,6 - 50,8 cm	1,083 zł
<input type="checkbox"/> Zestaw montażowy, zwalnianie pokrętkiem (para) [LF123534]		944 zł

Kolor Ramy

Farba do poprawek dostępna jest na zamówienie

Opcje	Cena	Kolor																			
		Połysk														Mat					
		Black	Ruby Red	Radiant Orange	Yellow	Electric Green	Rich Teal	Glacier Blue	Blue Steel	Deep Sapphire Blue	Purple Plum	Opalescent Violet	Dark Pink	Light Pink	Champagne	Shadow Black	Iridescent Navy	Bright Red	Tactical Green	Dry Earth Tan	Platinum
Rama	N/C	<input type="checkbox"/>	<input type="checkbox"/>	<input type="checkbox"/>	<input type="checkbox"/>	<input type="checkbox"/>	<input type="checkbox"/>	<input type="checkbox"/>	<input type="checkbox"/>	<input type="checkbox"/>	<input type="checkbox"/>	<input type="checkbox"/>	<input type="checkbox"/>	<input type="checkbox"/>	<input type="checkbox"/>	<input type="checkbox"/>	<input type="checkbox"/>	<input type="checkbox"/>	<input type="checkbox"/>	<input type="checkbox"/>	<input type="checkbox"/>
Pakiet kol. Akcentów ¹	N/C		<input type="checkbox"/>	<input type="checkbox"/>	<input type="checkbox"/>	<input type="checkbox"/>	<input type="checkbox"/>	<input type="checkbox"/>	<input type="checkbox"/>	<input type="checkbox"/>	<input type="checkbox"/>	<input type="checkbox"/>	<input type="checkbox"/>		<input type="checkbox"/>	<input type="checkbox"/>	<input type="checkbox"/>	<input type="checkbox"/>	<input type="checkbox"/>	<input type="checkbox"/>	<input type="checkbox"/>

1 Pakiet zawiera płyty oparcia, widelce i rurę camber. Dostępne tylko ze składanym oparciem z blokadą i widelcem aluminiowym z nacięciami. Niedostępne z opcją heavy duty

Kolory

Potysk



Black



Ruby Red

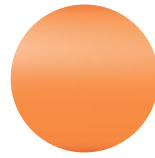

Radiant Orange

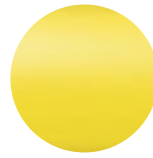

Yellow



Electric Green



Rich Teal



Glacier Blue

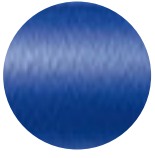

Blue Steel

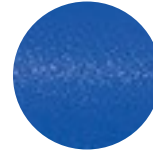

Deep Sapphire Blue

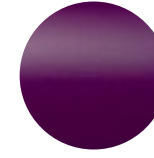

Purple Plum



Opalescent Violet



Light Pink



Champagne

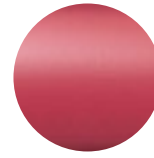

Dark Pink

Mat

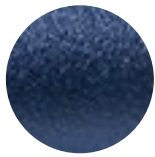

Iridescent Navy



Bright Red

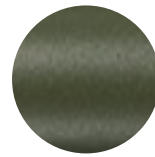

Tactical Green



Dry Earth Tan



Shadow Black



White

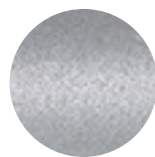

Platinum

Referencje

A. Szerokość siedziska (zob. rys. 1)

Pomiar od zewnętrznej strony rury ramy po jednej stronie do zewnętrznej strony rury ramy po drugiej stronie.

B. Głębokość siedziska (zob. rys. 3)

Pomiar od przedniej części słupków oparcia do przedniej krawędzi pasa siedziska. Pas siedziska zaczyna się w miejscu zagięcia z przodu ramy.

C. Pozycja pasa siedziska (zob. rys. 2)

W pozycji 0" pas znajduje się z przodu ramy, co skraca wózek i zwiększa jego zwrotność. Pozycja 1" lub 2" wydłuża ramę przed pasem o tę wartość. Zwiększenie długości ramy może poprawić stabilność oraz zapewnić lepsze wsparcie przy transferach.

D. Zagięcie przedniej części ramy (zob. rys. 3)

Kąt pomiędzy przednią rurą siedziska a podłożem.

E. Zwężenie podnóżka (zob. rys. 1)

Określa zagięcie przedniej części ramy tworzące podnóżek. Pomiar od zewnętrznej strony ramy siedziska do zewnętrznej strony przedniej rury.

F. Przednia wysokość siedziska (zob. rys. 1)

Pomiar od podłoża do górnej części rury siedziska z przodu pasa siedziska.

G. Szerokość podnóżka (zob. rys. 1)

Pomiar od wewnętrznej strony przedniej rury do wewnętrznej strony przedniej rury po drugiej stronie. Szerokość podnóżka podano poniżej dla każdej szerokości siedziska i zwężenia.

Szerokość siedziska (pomiar zewnętrzny)	Wersja prosta (o 2" węższa niż szerokość siedziska)	Zwężenie 1" (o 4" węższa niż szerokość siedziska)	Zwężenie 2" (o 6" węższa niż szerokość siedziska)
14"	11.5"	9.5"	—
15"	12.5"	10.5"	—
16"	13.5"	11.5"	9.5"
17"	14.5"	12.5"	10.5"
18"	15.5"	13.5"	11.5"
19"	16.5"	14.5"	12.5"
20"	17.5"	15.5"	13.5"
21"	18.5"	16.5"	14.5"
22"	19.5"	17.5"	15.5"

H. Długość od siedziska do podnóżka (zob. rys. 3)

Pomiar od przedniej krawędzi pasa siedziska do tylnej górnej części podnóżka. Zalecana długość podnóżka powinna być co najmniej o 2,5" mniejsza niż przednia wysokość siedziska.

I. Tylna wysokość siedziska (zob. rys. 3)

Pomiar od podłoża do górnej części rury siedziska przy przedniej części słupka oparcia. Wysokość dobierana indywidualnie.

J. Ustawienie środka ciężkości (zob. rys. 3)

Pomiar od przedniej części słupka oparcia do środka tylnej osi. Wartość 0" oznacza, że oś znajduje się bezpośrednio pod słupkiem oparcia.

K. Rozstaw tylnego koła (zob. rys. 1)

Pomiar od zewnętrznej strony oparcia do wewnętrznej strony tylnej opony. Możliwość regulacji o 0,5" względem ustawienia.

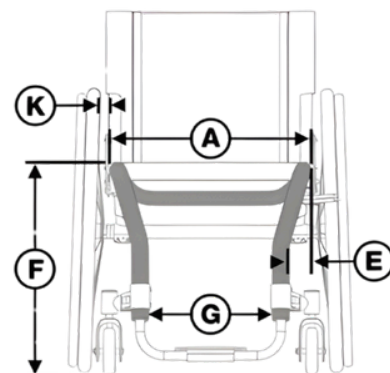

Rysunek 1

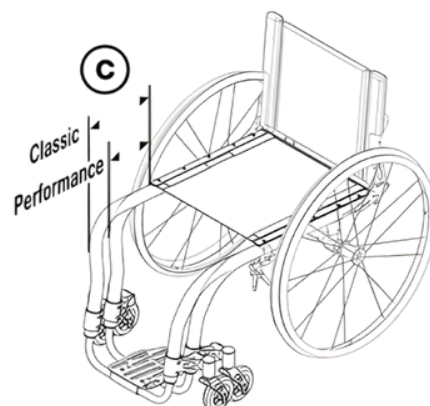

Rysunek 2

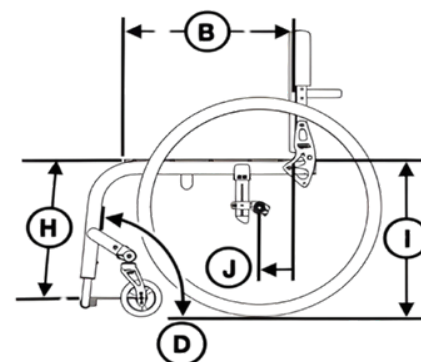

Rysunek 3