

Firma:	<input type="text"/>	Dostawa:	<input type="text"/>
Miejsce:	<input type="text"/>	Data:	<input type="text"/>
<input type="checkbox"/> Wycena:	<input type="text"/>	<input type="checkbox"/> Zamówienie:	<input type="text"/>
Pacjent:	<input type="text"/>	Kod:	<input type="text"/>
Dostawa:	<input type="text"/>	Telefon:	<input type="text"/>
		Email:	<input type="text"/>

Submit Form

Ważne od: 01/04/2026

Rogue XP

11,964 zł

W cenie zestaw do jednorazowego powiększenia ramy.
Maksymalna Szerokość Ramy to 18".
Maksymalna waga użytkownika to 90 kg.

Rama

Szerokość Siedziska

Zobacz odnośnik A na stronie 8

- | | |
|---|-----|
| <input type="checkbox"/> 10" [RXSWT010] | N/C |
| <input type="checkbox"/> 11" [RXSWT011] | N/C |
| <input type="checkbox"/> 12" [RXSWT012] | N/C |
| <input type="checkbox"/> 13" [RXSWT013] | N/C |
| <input type="checkbox"/> 14" [RXSWT014] | N/C |
| <input type="checkbox"/> 15" [RXSWT015] | N/C |
| <input type="checkbox"/> 16" [RXSWT016] | N/C |
| <input type="checkbox"/> 17" [RXSWT017] | N/C |
| <input type="checkbox"/> 18" [RXSWT018] | N/C |

Opcje Siedziska

- | | |
|--|----------|
| <input type="checkbox"/> Standardowa Rosnąca Podstawa Siedziska [RXSSS001] | N/C |
| <input type="checkbox"/> Szywna Rosnąca Podstawa Siedziska [RXACC004] | 1,163 zł |
| <input type="checkbox"/> Pomiń Podstawę [RXCUS003] | N/C |

Pozycja Sling

Zobacz odnośnik C na stronie 8

- | | |
|--|-----|
| <input type="checkbox"/> 0" (Performance) [RXSP01] | N/C |
| <input type="checkbox"/> 1" [RXSP03] | N/C |
| <input type="checkbox"/> 2" (Classic) [RXSP02] | N/C |

Głębokość Siedziska

Zobacz odnośnik B na stronie 8

- | | |
|---|-----|
| <input type="checkbox"/> 10" [RXSDE010] | N/C |
| <input type="checkbox"/> 11" [RXSDE011] | N/C |
| <input type="checkbox"/> 12" [RXSDE012] | N/C |
| <input type="checkbox"/> 13" [RXSDE013] | N/C |
| <input type="checkbox"/> 14" [RXSDE014] | N/C |
| <input type="checkbox"/> 15" [RXSDE015] | N/C |
| <input type="checkbox"/> 16" [RXSDE016] | N/C |
| <input type="checkbox"/> 17" [RXSDE017] | N/C |
| <input type="checkbox"/> 18" [RXSDE018] | N/C |
| <input type="checkbox"/> 19" [RXSDE019] | N/C |
| <input type="checkbox"/> 20" [RXSDE020] | N/C |

Regulacja Głębokości

Daje możliwość powiększenia głębokości siedziska. Głębokość siedziska z regulacją głębokości nie mogą przekraczać 20.5"

- | | |
|--|-----|
| <input type="checkbox"/> Brak Regulacji [RXAD05] | N/C |
| <input type="checkbox"/> 1/2" [RXAD06] | N/C |
| <input type="checkbox"/> 1" [RXAD01] | N/C |
| <input type="checkbox"/> 2" [RXAD02] | N/C |
| <input type="checkbox"/> 3" [RXAD03] | N/C |

Kąt Przednich Rury Ramy

Zobacz odnośnik D na stronie 8

- | | |
|---------------------------------------|--------|
| <input type="checkbox"/> 90° [RXFA01] | 660 zł |
| <input type="checkbox"/> 85° [RXFA03] | N/C |
| <input type="checkbox"/> 80° [RXFA02] | N/C |
| <input type="checkbox"/> 75° [RXFA04] | N/C |
| <input type="checkbox"/> 70° [RXFA05] | N/C |

Opcja Transit (Uchwyty do transportu)

- | | |
|--|-----|
| <input type="checkbox"/> System Transit [RGTRNOPT] | N/C |
| <i>Nie może być dodany po wyprodukowaniu wózka</i> | |
| <input type="checkbox"/> Pomiń [RGTRNOP2] | N/C |

Oparcie

Oparcie							
Rury Oparcia	Cena	Zakres Wysokości	Wysokość Oparcia				
Regulowana wysokość (standardowe lub offset wewnętrzny 1")	N/C	<input type="checkbox"/> Bardzo Krótki	<input type="checkbox"/> 9"	<input type="checkbox"/> 10"	<input type="checkbox"/> 11"	<input type="checkbox"/> 12"	
		<input type="checkbox"/> Krótki	<input type="checkbox"/> 11"	<input type="checkbox"/> 12"	<input type="checkbox"/> 13"	<input type="checkbox"/> 14"	
		<input type="checkbox"/> Długi	<input type="checkbox"/> 13"	<input type="checkbox"/> 14"	<input type="checkbox"/> 15"	<input type="checkbox"/> 16"	
Regulowana wysokość (zintegrowana rączka)	N/C	<input type="checkbox"/> Krótki ²	<input type="checkbox"/> 13"	<input type="checkbox"/> 14"	<input type="checkbox"/> 15"	<input type="checkbox"/> 16"	<input type="checkbox"/> 17"
		<input type="checkbox"/> Długi ²	<input type="checkbox"/> 15"	<input type="checkbox"/> 16"	<input type="checkbox"/> 17"	<input type="checkbox"/> 18"	<input type="checkbox"/> 19"
			<input type="checkbox"/> 20"	<input type="checkbox"/> 21"	<input type="checkbox"/> 22"		
Stała wysokość (proste lub offset wewnętrzny 1")	N/C	<input type="checkbox"/> Stały prosty ¹	<input type="checkbox"/> 9"	<input type="checkbox"/> 10"	<input type="checkbox"/> 11"	<input type="checkbox"/> 12"	<input type="checkbox"/> 13"
			<input type="checkbox"/> 14"	<input type="checkbox"/> 15"	<input type="checkbox"/> 16"	<input type="checkbox"/> 17"	<input type="checkbox"/> 18"
Stała wysokość (offset 2")	N/C	<input type="checkbox"/> Stały Offset 2" ¹	<input type="checkbox"/> 11"	<input type="checkbox"/> 12"	<input type="checkbox"/> 13"	<input type="checkbox"/> 14"	
			<input type="checkbox"/> 15"	<input type="checkbox"/> 16"	<input type="checkbox"/> 17"		

¹ Wykorzystuje rury o średnicy 1", kompatybilne z systemami oparcia innych producentów. Niedostępne z tapicerką oparcia

² Rączki do pchania nie są dostępne w połączeniu ze zintegrowaną rączką z regulacją wysokości

³ Niedostępne z tapicerką oparcia

Rączki do pchania (montowane na poprzeczce usztywniającej)

- Ergonomiczny Pałak RXBCK009] 809 zł
- Pojedynczy Pałak [RXBOP007] 744 zł
- Podwójny Pałak [RXBOP006] 1460 zł

Niedostępne z szerokością siedziska 10" lub 11"

Kąt Pochylenia Oparcia

Standardowe pochYLENIE to 90°. Minus (-°) zamyka kąt oparcia. Plus (+°) otwiera kąt oparcia

- Standard [RXSBA001] -2° [RXSBA014] +2° [RXSBA009]
- 4° [RXSBA015] +4° [RXSBA010] -6° [RXSBA016]
- +6° [RXSBA011] -8° [RXSBA017] +8° [RXSBA012]
- 10° [RXSBA018] +10° [RXSBA013] N/C

Tapicerki Oparcia

Jeżeli zostanie zamówione oparcie sztywne Axiom i tapicerka, zostanie zamontowana tapicerka.

- Standardowe - regulacja naprężenia rzepami, standardowe obszycie N/C
- Air Mesh - regulacja naprężenia rzepami, oddychające obszycie 330 zł
- Niedostępne z szerokością siedziska mniejszą niż 12"*
- Tension - regulacja naprężenia w segmentach, standardowe obszycie 1,395 zł
- Tension Air Mesh - regulacja naprężenia w segmentach, oddychające obszycie 1,707 zł
- Niedostępne z szerokością siedziska mniejszą niż 12"*
- Pomiń [RGBUP003] -37 zł

Opcje Rur Oparcia

- Standard - brak offsetu [RXOBO004] N/C
- Offset wewnętrzny 1" [RXOBO003] N/C
- Każda rura oparcia ma przesunięcie ½", co daje łącznie 1" offsetu*
- Offset wewnętrzny 2" [RXOBO001] 419 zł
- Niedostępne z regulowanymi rurami oparcia. Każda rura oparcia ma przesunięcie 1", co daje łącznie 2" offsetu*
- Offset zewnętrzny 2" [RXOBO002] 419 zł
- Niedostępne z regulowanymi rurami oparcia ani z podłokietnikami Swing Away. Każda rura oparcia ma przesunięcie 1", co daje łącznie 2" offsetu*
- Zintegrowana rączka z regulacją wysokości [RXBCK010] 1,614 zł
- Domyślnie: standard (brak offsetu)*

Rączki do Pchania

- Pomiń Rączki do Pchania [RXBCK008] N/C
- Standardowe Rączki do Pchania [RXBCK004] N/C
- Składane Rączki do Pchania [RXBCK006] 479 zł
- Niskoprofilowe Rączki do Pchania [RXBCK007] 660 zł

Przednia Wysokość Siedziska i Kółka Przednie

Rozmiar Kółek Przednich / Zwężenie Rur Podnóżka / Przednia Wysokość Siedziska

Wybierz zwężenie rur podnóżka (patrz odnośnik E, str. 8), rozmiar kół, a następnie przednią wysokość siedziska (patrz odnośnik F, str. 8) w odpowiednim wierszu. Kółka 6" są niedostępne przy kątach 85° i 90°. Zwężenie 1" jest niedostępne przy zgięciu ramy przedniej 70°.

Zwężenie Rur Podnóżka	Rozmiar	Przednia Wysokość Siedziska														
<input type="checkbox"/> Proste [RXFT00]	3"	<input type="checkbox"/> 13.5"	<input type="checkbox"/> 14"	<input type="checkbox"/> 14.5"	<input type="checkbox"/> 15"	<input type="checkbox"/> 15.5"	<input type="checkbox"/> 16"	<input type="checkbox"/> 16.5"	<input type="checkbox"/> 17"	<input type="checkbox"/> 17.5"	<input type="checkbox"/> 18"	<input type="checkbox"/> 18.5"	<input type="checkbox"/> 19"	<input type="checkbox"/> 19.5"	<input type="checkbox"/> 20"	<input type="checkbox"/> 20.5"
	4"	<input type="checkbox"/> 14"	<input type="checkbox"/> 14.5"	<input type="checkbox"/> 15"	<input type="checkbox"/> 15.5"	<input type="checkbox"/> 16"	<input type="checkbox"/> 16.5"	<input type="checkbox"/> 17"	<input type="checkbox"/> 17.5"	<input type="checkbox"/> 18"	<input type="checkbox"/> 18.5"	<input type="checkbox"/> 19"	<input type="checkbox"/> 19.5"	<input type="checkbox"/> 20"	<input type="checkbox"/> 20.5"	
	5"	<input type="checkbox"/> 14.5"	<input type="checkbox"/> 15"	<input type="checkbox"/> 15.5"	<input type="checkbox"/> 16"	<input type="checkbox"/> 16.5"	<input type="checkbox"/> 17"	<input type="checkbox"/> 17.5"	<input type="checkbox"/> 18"	<input type="checkbox"/> 18.5"	<input type="checkbox"/> 19"	<input type="checkbox"/> 19.5"	<input type="checkbox"/> 20"	<input type="checkbox"/> 20.5"		
	6"	<input type="checkbox"/> 15"	<input type="checkbox"/> 15.5"	<input type="checkbox"/> 16"	<input type="checkbox"/> 16.5"	<input type="checkbox"/> 17"	<input type="checkbox"/> 17.5"	<input type="checkbox"/> 18"	<input type="checkbox"/> 18.5"	<input type="checkbox"/> 19"	<input type="checkbox"/> 19.5"	<input type="checkbox"/> 20"	<input type="checkbox"/> 20.5"			
<input type="checkbox"/> Zwężenie 1" [RXFT01]	3"	<input type="checkbox"/> 16.5"	<input type="checkbox"/> 17"	<input type="checkbox"/> 17.5"	<input type="checkbox"/> 18"	<input type="checkbox"/> 18.5"	<input type="checkbox"/> 19"	<input type="checkbox"/> 19.5"	<input type="checkbox"/> 20"	<input type="checkbox"/> 20.5"						
	4"	<input type="checkbox"/> 17"	<input type="checkbox"/> 17.5"	<input type="checkbox"/> 18"	<input type="checkbox"/> 18.5"	<input type="checkbox"/> 19"	<input type="checkbox"/> 19.5"	<input type="checkbox"/> 20"	<input type="checkbox"/> 20.5"							
	5"	<input type="checkbox"/> 17.5"	<input type="checkbox"/> 18"	<input type="checkbox"/> 18.5"	<input type="checkbox"/> 19"	<input type="checkbox"/> 19.5"	<input type="checkbox"/> 20"	<input type="checkbox"/> 20.5"								
	6"	<input type="checkbox"/> 18"	<input type="checkbox"/> 18.5"	<input type="checkbox"/> 19"	<input type="checkbox"/> 19.5"	<input type="checkbox"/> 20"	<input type="checkbox"/> 20.5"									

Kółka Przednie

		Rozmiar Kółek				
		Cena	3"	4"	5"	6"
Rodzaj kółek	0.75" Rollerblade	N/C	<input type="checkbox"/> [RXCAS002]	<input type="checkbox"/> [RXCAS004]		
	0.75" Świecące Rollerblade	349 zł	<input type="checkbox"/> [RXCAS001]	<input type="checkbox"/> [RXCAS005]		
	1.25" Soft Roll	N/C		<input type="checkbox"/> [RXCAS006]	<input type="checkbox"/> [RXCAS010]	<input type="checkbox"/> [RXCAS014]
	1" Poly Aluminium	549 zł		<input type="checkbox"/> [RXCAS007]	<input type="checkbox"/> [RXCAS011]	
	1" Pneumatyczne	381 zł				<input type="checkbox"/> [RXCAS017]
	1.5" Soft Roll	242 zł		<input type="checkbox"/> [RXCAS032]	<input type="checkbox"/> [RXCAS025]	<input type="checkbox"/> [RXCAS026]
	1.5" Soft Roll Aluminium	837 zł	<input type="checkbox"/> [RXCAS003]	<input type="checkbox"/> [RXCAS009]	<input type="checkbox"/> [RXCAS013]	<input type="checkbox"/> [RXCAS016]

Opcje Widelców

- Widelce Standardowe [RXFRK001] N/C
 - Widelce Jednostronny [RXFRK003] 744 zł
 - Widelce Amortyzowane Frog Legs II [RXCST014] 2,213 zł
- Niedostępne przy opcji kolorów anodowanych*

Podnóżek

Stopień Podnóżka

- Stopień Rurowy "Open" [RGFPL004] N/C
*Niedostępny z szerokością podnóżka mniejszą niż 9.5".
Zobacz odnośnik G na stronie 8*
- Stopień Rurowy z Pokryciem ABS [RGFPL005] 135 zł
*Niedostępny z szerokością podnóżka mniejszą niż 9.5".
Zobacz odnośnik G na stronie 8*
- Aluminiowy z Regulacją Kąta Nachylenia [RGFPL006] 419 zł
- Aluminiowy z Regulacją Kąta Nachylenia i Podwyższeniem 725 zł
- Aluminiowy Mocowany Wysoko z Regulacją Kąta Nachylenia 725 zł
- Aluminiowy Składany Flip Under z Regulacją Kąta Nachylenia 832 zł
*Niedostępny z szerokością podnóżka mniejszą niż 9.5".
Zobacz odnośnik G na stronie 8*
- Aluminiowy Mocowany Wysoko Flip Under z Regulacją Kąta Nachylenia 1,200 zł
*Niedostępny z szerokością podnóżka większą niż 15.5".
Zobacz odnośnik G na stronie 8*
- Hybrydowy z Regulacją Kąta Nachylenia [RGFPL015] 535 zł
- Hybrydowy z Regulacją Kąta Nachylenia i Bocznymi Skrzydłami 767 zł

Ochroniacze Podnóżków

- Ochroniacze Podnóżków [RGACC020] N/C
Dostępne tylko ze stopniem rurowym

Odległość od Siedziska do Stopnia Podnóżka

Zobacz odnośnik H na stronie 8. Powinna być co najmniej 2.5" krótsza niż przednia wysokość siedziska

<input type="checkbox"/> 8"	<input type="checkbox"/> 8.5"	<input type="checkbox"/> 9"	<input type="checkbox"/> 9.5"	<input type="checkbox"/> 10"	<input type="checkbox"/> 10.5"
<input type="checkbox"/> 11"	<input type="checkbox"/> 11.5"	<input type="checkbox"/> 12"	<input type="checkbox"/> 12.5"	<input type="checkbox"/> 13"	<input type="checkbox"/> 13.5"
<input type="checkbox"/> 14"	<input type="checkbox"/> 14.5"	<input type="checkbox"/> 15"	<input type="checkbox"/> 15.5"	<input type="checkbox"/> 16"	<input type="checkbox"/> 16.5"
<input type="checkbox"/> 17"	<input type="checkbox"/> 17.5"	<input type="checkbox"/> 18"	<input type="checkbox"/> 18.5"	<input type="checkbox"/> 19"	<input type="checkbox"/> 19.5"

Tylna Wysokość Siedziska i Koła Tylne

Tylna Wysokość Siedziska

Zaznacz tylną wysokość siedziska w wersji odpowiadającym pożądanemu rozmiarowi kół tylnych. Zobacz odnośnik I na str. 8. Wybór jest wymagany

Koła	Tylna Wysokość Siedziska															
18"	<input type="checkbox"/> 11.5" ¹	<input type="checkbox"/> 12"	<input type="checkbox"/> 12.5"	<input type="checkbox"/> 13"	<input type="checkbox"/> 13.5"	<input type="checkbox"/> 14"	<input type="checkbox"/> 14.5"	<input type="checkbox"/> 15"	<input type="checkbox"/> 15.5"	<input type="checkbox"/> 16"	<input type="checkbox"/> 16.5"	<input type="checkbox"/> 17"	<input type="checkbox"/> 17.5"	<input type="checkbox"/> 18"	<input type="checkbox"/> 18.5"	<input type="checkbox"/> 19"
20"	<input type="checkbox"/> 12.5" ¹	<input type="checkbox"/> 13"	<input type="checkbox"/> 13.5"	<input type="checkbox"/> 14"	<input type="checkbox"/> 14.5"	<input type="checkbox"/> 15"	<input type="checkbox"/> 15.5"	<input type="checkbox"/> 16"	<input type="checkbox"/> 16.5"	<input type="checkbox"/> 17"	<input type="checkbox"/> 17.5"	<input type="checkbox"/> 18"	<input type="checkbox"/> 18.5"	<input type="checkbox"/> 19"	<input type="checkbox"/> 19.5"	<input type="checkbox"/> 20"
22"	<input type="checkbox"/> 13.5" ¹	<input type="checkbox"/> 14"	<input type="checkbox"/> 14.5"	<input type="checkbox"/> 15"	<input type="checkbox"/> 15.5"	<input type="checkbox"/> 16"	<input type="checkbox"/> 16.5"	<input type="checkbox"/> 17"	<input type="checkbox"/> 17.5"	<input type="checkbox"/> 18"	<input type="checkbox"/> 18.5"	<input type="checkbox"/> 19"	<input type="checkbox"/> 19.5"	<input type="checkbox"/> 20"		
24"	<input type="checkbox"/> 14.5" ¹	<input type="checkbox"/> 15"	<input type="checkbox"/> 15.5"	<input type="checkbox"/> 16"	<input type="checkbox"/> 16.5"	<input type="checkbox"/> 17"	<input type="checkbox"/> 17.5"	<input type="checkbox"/> 18"	<input type="checkbox"/> 18.5"	<input type="checkbox"/> 19"	<input type="checkbox"/> 19.5"	<input type="checkbox"/> 20"				
25"	<input type="checkbox"/> 15" ¹	<input type="checkbox"/> 15.5"	<input type="checkbox"/> 16"	<input type="checkbox"/> 16.5"	<input type="checkbox"/> 17"	<input type="checkbox"/> 17.5"	<input type="checkbox"/> 18"	<input type="checkbox"/> 18.5"	<input type="checkbox"/> 19"	<input type="checkbox"/> 19.5"	<input type="checkbox"/> 20"					

¹ Dostępne tylko z oponami low profil

System Samonapędzania Jedną Ręką

- System Samonapędzania Jedną Ręką - Szybkoźłączki [RGDRV007]

5,533 zł

Niedostępne z szerokością siedziska 10". Dostępne tylko z kołami tylnymi Spoke w rozmiarze 20", 22" i 24" oraz z szybkoźłączkami. Standardowy ciąg aluminiowy anodowany. Ograniczenia rozstawu kół tylnych wynikają z pochyleń kół i wyboru podłokietników

- System Samonapędzania Lewą Ręką [RGDRV002] N/C
 System Samonapędzania Prawą Ręką [RGDRV003] N/C
 Ciąg Aluminiowy [RGDRV004] N/C
 Ciąg Pokryty Gumą [RGDRV005] 874 zł

Koła Tylne

Wybór niedostępny z systemem samonapędzania jedną ręką

		Rozmiar Kół Tylnych					
		Cena	18"	20"	22"	24"	25"
Typ Kół Tylnych	Maxx Spoke	N/C	<input type="checkbox"/> [RXWH1118]	<input type="checkbox"/> [RXWH1120]	<input type="checkbox"/> [RXWH1122]	<input type="checkbox"/> [RXWH1124]	<input type="checkbox"/> [RXWH1125]
	Mag	265 zł		<input type="checkbox"/> [RXWH1220]	<input type="checkbox"/> [RXWH1222]	<input type="checkbox"/> [RXWH1224]	
	Mag kolorowe ²	484 zł		<input type="checkbox"/> [RXWH1120]	<input type="checkbox"/> [RXWH1322]	<input type="checkbox"/> [RXWH1324]	
	Superlekkie Spoke	1,376 zł				<input type="checkbox"/> [RXWHE224]	<input type="checkbox"/> [RXWHE225] ¹
	Spinergy Spox	4,427 zł		<input type="checkbox"/> [RXWHE420]	<input type="checkbox"/> [RXWHE422]	<input type="checkbox"/> [RXWHE424]	<input type="checkbox"/> [RXWHE425]
	Spinergy LX	5,557 zł			<input type="checkbox"/> [RXWHE522]	<input type="checkbox"/> [RXWHE524]	<input type="checkbox"/> [RXWHE525]

¹ Dostępne tylko z ciągami superlekkimi lub pokrytymi gumą

² Wybór kolorów znajduje się na stronie 7

Opcje Szprych Spinergy

Wybierz kolor szprych dla kół Spinergy

- Czarne [RXSSC001] Czerwone [RXSSC002] N/C
 Białe [RXSSC003] Niebieskie [RXSSC005]

Opony Kół Tylnych

Full Profil

- Pneumatyczne Street 1 3/8" [RGTIRO01] N/C
 Niedostępne z kołami w rozmiarze 25"
 Full Poly 1 3/8" [RGTIRO02] N/C
 Niedostępne z kołami superlekkimi lub kołami w rozmiarze 25"
 Pneumatyczne z Wkładką Bezwietrzną 1 3/8" [RGTIRO04] 381 zł
 Niedostępne z kołami superlekkimi lub kołami w rozmiarze 25"
 Schwalbe HS-127 1 3/8" [RGTIRO17] 549 zł
 Dostępne tylko z kołami w rozmiarze 24"

Low Profil

- Low Poly 1" [RGTIRO03] 330 zł
 Niedostępne z kołami superlekkimi lub kołami w rozmiarze 25"
 Sentinel Solid Tire 1" [RGTIRO05] 419 zł
 Niedostępne z kołami superlekkimi
 High Pressure 1" [RGTIRO06] 419 zł
 Niedostępne z kołami Mag lub kołami w rozmiarze 18"
 Schwalbe One 1" [RGTIRO18] 549 zł
 Dostępne tylko z kołami w rozmiarze 24" i 25". Niedostępne z kołami Mag
 Schwalbe Marathon Plus Evolution 1" [RGTIRO10] 595 zł
 Dostępne tylko z kołami w rozmiarze 24" i 25". Niedostępne z kołami Mag

Ciągi

Ciągi Standardowe

- Aluminiowe Anodowane [RGHRM001] N/C
- Superlekkie Aluminiowe Anodowane [RGHRM010] 223 zł
Dostępne tylko w rozmiarze kół 24" i 25". Dostępne tylko z kołami Maxx spoke, superlekkimi lub spinergy. Niedostępne z systemem samonapędzania jedną ręką
- Pokryte gumą [RGHRM002] 488 zł
- Z wypustkami (8 Pionowych Wypustek) [RGHRM003] 1,423 zł
Dostępne jedynie z oponami full profil w połączeniu z kołami tylnymi 22", kołami Maxx spoke 24" lub kołami mag 22" i 24"
- Pomiń ciągi [RGHRM012] N/C

Ciągi Ergonomiczne

Niedostępne z kołami w rozmiarze 20". Ergonomiczne ciągi dostępne w wersjach standard i lite, o różnych profilach i wykończeniach. Lżejsze lub wzmocnione, zapewniają większą efektywność podczas napędu i hamowania

- Ergo Lite Regular Grip [RGHRM005] 1,967 zł
- Ergo Standard Regular Grip [RGHRM008] 1,883 zł
- Ergo Lite Extra Grip [RGHRM006] 2,176 zł
- Ergo Standard Extra Grip [RGHRM009] 2,102 zł
- Ergo Lite Omit Grip [RGHRM004] 1,674 zł
- Ergo Standard Omit Grip [RGHRM007] 1,460 zł

Wstępne Ustawienie Środka Ciężkości

*Minimum ustawienia to 2" gdy mamy 5 koło lub ciąg po 1 stronie.
Zobacz odnośnik J na stronie 8*

Pozycje po amputacji					
<input type="checkbox"/> -1.5"	<input type="checkbox"/> -1.25"	<input type="checkbox"/> -1"	<input type="checkbox"/> -.75"	<input type="checkbox"/> -.5"	<input type="checkbox"/> -.25"
<input type="checkbox"/> 0"	<input type="checkbox"/> .25"				
Pozycje standardowe					
<input type="checkbox"/> .5"	<input type="checkbox"/> .75"	<input type="checkbox"/> 1"	<input type="checkbox"/> 1.25"	<input type="checkbox"/> 1.5"	<input type="checkbox"/> 1.75"
<input type="checkbox"/> 2"	<input type="checkbox"/> 2.25"	<input type="checkbox"/> 2.5"	<input type="checkbox"/> 2.75"	<input type="checkbox"/> 3"	<input type="checkbox"/> 3.25"
<input type="checkbox"/> 3.5"	<input type="checkbox"/> 3.75"	<input type="checkbox"/> 4"	<input type="checkbox"/> 4.25"		

Hamulce

Hamulce

- Push (Blokowane przez popchnięcie) [RXWLK002] N/C
- Push Flush Mount (Blokowane przez popchnięcie) [RXWLK001] N/C
- Pomiń [RXWLK008] N/C
- Pull (Blokowane przez pociągnięcie) [RXWLK003] N/C
- Nożycowe pod Siedziskiem [RXWLK007] 153 zł
- Nożycowe ergonomiczne [RXWLK012] 274 zł
- Niedostępne z oponami full poly*
- Hamulec Bębnowy [RXWLK015] 2,441 zł
Dostępny z kołami Maxx spoke 20", 22" i 24". Niedostępny z niskoprofilowymi rączkami do pchania, składanymi rączkami do pchania lub ergonomicznym pojedynczym pałkiem oraz pojedynczym pałkiem. Szybkozłęczki

Opcje Ciągów

Montowanie Ciągów

Jeżeli wybór nie zostanie dokonany, zostanie użyte montowanie standardowe

- Ciągi Montowane Blisko [RGTAB001] N/C
Zmniejsza całkowitą szerokość o 0.75"

Warstwa antypoślizgowa

- Warstwa antypoślizgowa 3M [RGACC006] 284 zł
Niedostępne z ciągami pokrytymi gumą oraz z wypustkami

Oś tylna

Wybór nie jest konieczny przy wyborze opcji systemu samonapędzania jedną ręką lub hamulców bębnowych

- Szybkozłęczki [RGAXO003] N/C
- Szybkozłęczki Quad [RGAXO001] 763 zł
Niedostępne z kołami mag lub spinergy

Pochylenie Kół Tylnych

W przypadku wyboru systemu samonapędzania jedną ręką pochylenie kół tylnych 6' i 8' jest niedostępne. Pochylenie 4" jest niedostępne z podłokietnikami t-arms. Pochylenie 0" jest wymagane w połączeniu z 5-tym kołem i szerokością siedziska mniejszą niż 16"

- 0° [RXWC00] 2° [RXWC02] 4° [RXWC04] 6° [RXWC06] N/C
- 8° [RXWC08] N/C

Rozstaw Kół Tylnych

*Minimum z podłokietnikami T-Arms to 1.5". Minimum z kołami spinergy to 1.25". Minimum z systemem samonapędzania jedną ręką i podłokietnikami T-Arms to 1.75".
Zobacz odnośnik K na stronie 8*

- 0.75" [RXWS075] 1" [RXWS100] 1.25" [RXWS125] N/C
- 1.5" [RXWS150] 1.75" [RXWS175]

Opcje Hamulców

- Przedłużenie Dźwigni Hamulca [RGWLK004] 330 zł
Dostępne tylko z hamulcami Push lub Pull
- System Grade Aids [RGWLK009] 660 zł
System blokady podczas podjazdu pod górę. Dostępne tylko z hamulcami Push oraz oponami pneumatycznymi lub pneumatycznymi z wkładką bezpowietrzną.

Podłokietniki

Rodzaj Podłokietników	Długość	Cena
T-Arm Wysokie Regulowane na wysokość (11.5"-15") ¹	Krótki <input type="checkbox"/> [RXARM039]	1,483 zł
	Długi <input type="checkbox"/> [RXARM040]	
T-Arm Regulowane na wysokość (8.5"-13.5") ¹	Krótki <input type="checkbox"/> [RXARM003]	1,483 zł
	Długi <input type="checkbox"/> [RXARM004]	
T-Arm Niskie Regulowane na wysokość (6.5"-10.5") ²	Krótki <input type="checkbox"/> [RXARM022]	1,483 zł
	Długi <input type="checkbox"/> [RXARM023]	
Flip Up z Regulacją Kąta Pochylenia, ³ Wydłużany i Podnoszony z Blokadą	Krótki <input type="checkbox"/> [RXARM010]	1,163 zł
	Długi <input type="checkbox"/> [RXARM011]	

1 Niedostępne z głębokością siedziska mniejszą od 13". Min. rozstaw kół 1.5"
 2 Niedostępne z głębokością siedziska mniejszą od 12". Min. rozstaw kół 1.5". Jeżeli warunek nie zostanie spełniony, dostarczony zostanie podłokietnik standardowy
 3 Wymaga stałej wysokości oparcia. Niedostępny z wys. oparcia mniejszą od 12"
 4 Niedostępne z poduszkami oraz opcją offset zewnętrznego oparcia. Jeśli wybór nie zostanie dokonany, dostarczony zostanie podłokietnik swing away wysoki
 5 Niedostępne z poduszkami oraz opcją offset zewnętrznego oparcia
 6 Zawiera kompozytowe osłony boczne oraz uchwyt direct mount. Niedostępne z poduszkami oraz opcją offset zewnętrznego oparcia. Jeśli wybór nie zostanie dokonany, dostarczony zostanie podłokietnik swing away wysoki
 7 Zawiera kompozytowe osłony boczne oraz uchwyt direct mount. Niedostępne z poduszkami oraz opcją offset zewnętrznego oparcia

Rodzaj Podłokietników		Cena
Swing Away Krótkie (7" - 9") ⁴	<input type="checkbox"/> [RXARM01]	986 zł
Swing Away Wysokie (9.25" - 11.25") ⁵	<input type="checkbox"/> [RXARM021]	986 zł
Swing Away Krótkie z Ostonami Bocznymi (7"-9") ⁶	<input type="checkbox"/> [RXARM027]	1,246 zł
Swing Away Wysokie z Ostonami Bocznymi (9.25" - 11) ⁷	<input type="checkbox"/> [RXARM028]	1,246 zł
Pomiń Podłokietniki	<input type="checkbox"/> [RXARM07]	N/C

Poduszki Podłokietnika

- Poduszka Standardowa [RXARM026] N/C
 - Poduszka Piankowa [RXARM025] N/C
 - Poduszka opływowa Waterfall [RXARM020] 112 zł
- Niedostępne z Podłokietnikiem Flip Up z Regulacją Kąta Pochylenia, Wydłużanym i Podnoszonym z Blokadą*
- Dostępne tylko z Podłokietnikiem Flip Up z Regulacją Kąta Pochylenia, Wydłużanym i Podnoszonym z Blokadą*

Ostony Boczne

Ostony Boczne z Mocowaniem Direct Mount

- Niedostępne z podłokietnikami T-Arms lub Swing Away z ostonami bocznymi*
- Kompozytowe [RXSDG002] 632 zł
Minimalna głębokość siedziska to 12"
 - Aluminiowe Proste - Czarny Mat [RXSDG024] 856 zł
Minimalna głębokość siedziska to 12"
 - Aluminiowe Proste - W kolorze ramy [RXSDG025] 1,070 zł
Minimalna głębokość siedziska to 12"
 - Aluminiowe regulowane i wyściełane [RXSDG014] 1,339 zł
Niedostępne z regulowaną głębokością większą niż 1/2"
 - Aluminiowe regulowane i wyściełane [RXSDG015] 1,641 zł
Niedostępne z regulowaną głębokością większą niż 1/2"
 - Karbonowe regulowane [RXSDG013] 2,125 zł
Niedostępne z regulowaną głębokością większą niż 1/2"

Ostony Boczne z Mocowaniem Clamp-On Mount

- Niedostępne z podłokietnikami T-Arms lub Swing Away z ostonami bocznymi*
- Kompozytowe [RXSDG004] 763 zł
Minimalna głębokość siedziska to 12"
 - Kompozytowe Pediatryczne [RXSDG007] 632 zł
 - Aluminiowe Proste - Czarny Mat [RXSDG020] 986 zł
Minimalna głębokość siedziska to 12"
 - Aluminiowe Proste - W kolorze ramy [RXSDG023] 1,200 zł
Minimalna głębokość siedziska to 12"
 - Aluminiowe regulowane i wyściełane - Czarne [RXSDG017] 1,460 zł
 - Aluminiowe regulowane i wyściełane - [RXSDG018] 1,683 zł
 - Karbonowe regulowane [RXSDG016] 2,241 zł

Opcja Dystansu Ostony Bocznej

- Wybór wymagany przy zamówieniu osłon bocznych. Dostępne tylko z rozstawem kół tylnych 1.75"*
- Brak Dystansów Ostony Bocznej [RXSGS001] N/C
 - Dystanse Ostony Bocznej [RXSGS002] 60 zł

Akcesoria

Pięte Kółko

- Standardowe Pięte Kółko [RXATP002] 1,004 zł
 - Dynamiczne Pięte Kółko [RXATP004] 1,004 zł
 - Miękki Elastomer [RXELA001] Sztwywny Elastomer [RXELA002] N/C
- W zestawie oba elementy, wybrany zostanie zainstalowany*

Wąsy Antywywrotne

- Wąsy antywywrotne aktywowane przez użytkownika niedostępne przy wyborze systemu samonapędzania jedną ręką*
- Tyłne Wąsy Antywywrotne [RGATP001] 637 zł
 - Aktywowane przez użytkownika - Para [RGATP012] 1,437 zł
 - Aktywowane przez użytkownika - Lewa strona [RGATP010] 721 zł
 - Aktywowane przez użytkownika - Prawa strona [RGATP011] 721 zł
 - Pomiń [RGATP000] N/C

Pasy Pozycjonujące Miednicę

<input type="checkbox"/> 1 1/2" Pas z klamrą automatyczną [RGPOB001]	349 zł
<input type="checkbox"/> 1 1/2" Pas wyściełany z klamrą automatyczną [RGPOB002]	744 zł
<input type="checkbox"/> Pas Small Bodypoint Evoflex (16-24") [RGPOB007]	823 zł
<input type="checkbox"/> Pas Medium Bodypoint Evoflex (19-29") [RGPOB008]	823 zł
<input type="checkbox"/> Pas Large Bodypoint Evoflex (25-37") [RGPOB009]	823 zł

Paski na Łydki

<input type="checkbox"/> Regulowane na rzepy [50ACC002]	191 zł
<input type="checkbox"/> Wyściełane i regulowane na rzepy [50ACC003]	293 zł
<input type="checkbox"/> Wyściełany AirMesh [50ACC010]	525 zł

Zestaw do Montażu Pasa Biodrowego

<input type="checkbox"/> Zaciski do pasa biodrowego Ki Mobility [RGACC023]	153 zł
--	--------

Stolik Podparcia Kończyn Górnych

Płyta z poliwęglanu 3/8" ze wzmocnieniami z ABS. Elementy montażowe zamawiane osobno. BC = wycięcie na tułów. Do montażu płyty wymagany jest zestaw podłokietników.

Stolik	Pasuje do szer. wózka	Cena
<input type="checkbox"/> Stolik mały 55,9 × 50,8 cm (BC 33 × 20,3 cm) [LFTRY002]	25,4 - 35,6 cm	995 zł
<input type="checkbox"/> Stolik średni 61 × 55,9 cm (BC 38,1 × 22,9 cm) [LFTRY003]	30,5 - 40,6 cm	995 zł
<input type="checkbox"/> Stolik duży 66 × 61 cm (BC 43,2 × 25,4 cm) [LFTRY004]	35,6 - 45,7 cm	995 zł
<input type="checkbox"/> Stolik bardzo duży 71,1 × 66 cm (BC 45,7 × 25,4 cm) [LFTRY005]	40,6 - 50,8 cm	1,083 zł
<input type="checkbox"/> Zestaw montażowy, zwalnianie pokrętkiem (para) [LF123534]		944 zł

Inne Akcesoria

<input type="checkbox"/> Zestaw narzędzi [RGACC005]	200 zł
<input type="checkbox"/> Zdejmowana kieszka pod siedziskiem [RGACC015]	223 zł
<input type="checkbox"/> Dziecięcy Plecak Ki Mobility [RGACC009]	284 zł
<input type="checkbox"/> Plecak Ki Mobility [RGACC009]	284 zł
<input type="checkbox"/> Uchwyty do transportu bagażu [RGACC025]	381 zł
<input type="checkbox"/> Czarne neoprenowe osłony ramy [RGIMG001]	419 zł
<input type="checkbox"/> Regulowany uchwyt na kule [RGACC007]	870 zł

Kolor

Kolor Ramy

Rama/akcenty: Zaznacz wybrany kolor ramy i akcentów. Jeśli nie zostanie wybrany żaden kolor z pakietu 1, zostanie użyty kolor ramy. Farba do poprawek dostępna na zamówienie

Opcje	Cena	Kolor																			
		Połysk													Mat						
		Black	Ruby Red	Radiant Orange	Yellow	Electric Green	Rich Teal	Glacier Blue	Blue Steel	Deep Sapphire Blue	Purple Plum	Opalescent Violet	Dark Pink	Light Pink	Champagne	Shadow Black	Iridescent Navy	Bright Red	Tactical Green	Dry Earth Tan	Platinum
Rama	N/C	<input type="checkbox"/>	<input type="checkbox"/>	<input type="checkbox"/>	<input type="checkbox"/>	<input type="checkbox"/>	<input type="checkbox"/>	<input type="checkbox"/>	<input type="checkbox"/>	<input type="checkbox"/>	<input type="checkbox"/>	<input type="checkbox"/>	<input type="checkbox"/>	<input type="checkbox"/>	<input type="checkbox"/>	<input type="checkbox"/>	<input type="checkbox"/>	<input type="checkbox"/>	<input type="checkbox"/>	<input type="checkbox"/>	<input type="checkbox"/>
Pakiet Kolorowych Akcentów 1 ¹	N/C	<input type="checkbox"/>	<input type="checkbox"/>	<input type="checkbox"/>	<input type="checkbox"/>	<input type="checkbox"/>	<input type="checkbox"/>	<input type="checkbox"/>	<input type="checkbox"/>	<input type="checkbox"/>	<input type="checkbox"/>	<input type="checkbox"/>	<input type="checkbox"/>	<input type="checkbox"/>	<input type="checkbox"/>	<input type="checkbox"/>	<input type="checkbox"/>	<input type="checkbox"/>	<input type="checkbox"/>	<input type="checkbox"/>	<input type="checkbox"/>
Pakiet Kolorowych Akcentów 2 ²	N/C	<input type="checkbox"/>	<input type="checkbox"/>	<input type="checkbox"/>	<input type="checkbox"/>	<input type="checkbox"/>	<input type="checkbox"/>	<input type="checkbox"/>	<input type="checkbox"/>	<input type="checkbox"/>	<input type="checkbox"/>	<input type="checkbox"/>	<input type="checkbox"/>	<input type="checkbox"/>	<input type="checkbox"/>	<input type="checkbox"/>	<input type="checkbox"/>	<input type="checkbox"/>	<input type="checkbox"/>	<input type="checkbox"/>	<input type="checkbox"/>
Maxx Mag Kolor		<input type="checkbox"/>	<input type="checkbox"/>	<input type="checkbox"/>	<input type="checkbox"/>	<input type="checkbox"/>	<input type="checkbox"/>	<input type="checkbox"/>	<input type="checkbox"/>	<input type="checkbox"/>	<input type="checkbox"/>	<input type="checkbox"/>	<input type="checkbox"/>	<input type="checkbox"/>	<input type="checkbox"/>	<input type="checkbox"/>	<input type="checkbox"/>	<input type="checkbox"/>	<input type="checkbox"/>	<input type="checkbox"/>	<input type="checkbox"/>
Pakiet Kolorów dla akcentów Anodowanych ³	Black	Blue	BrightGreen	Orange	Pewter	Pink	Purple	Red	Gold												
	N/C	1,139 zł	1,139 zł	1,139 zł	1,139 zł	1,139 zł	1,139 zł	1,139 zł	1,139 zł												
	<input type="checkbox"/>	<input type="checkbox"/>	<input type="checkbox"/>	<input type="checkbox"/>	<input type="checkbox"/>	<input type="checkbox"/>	<input type="checkbox"/>	<input type="checkbox"/>	<input type="checkbox"/>												

¹ Dotyczy belki stabilizującej oparcie.

² Dotyczy płyty regulacji kąta oparcia, wieży, zacisków wieży oraz rury camber.

³ Płatny pakiet kolorów dla akcentów anodowanych zawiera: płyty oparcia, rurę camber (nieдоступną przy wyborze opcji wheelchair drive ready), wieże, zaciski wieży (nieдоступne przy wyborze opcji negatywnego środka ciężkości lub wheelchair drive ready), mocowanie osłon bocznych, widełce przednich kół (standardowe lub jednostronne) oraz zaciski dynamicznego piątego koła. Może obowiązywać wydłużony czas realizacji.

Kolory

Potysk



Black



Ruby Red

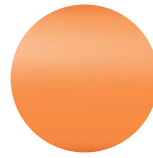

Radiant Orange

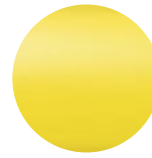

Yellow



Electric Green



Rich Teal



Glacier Blue

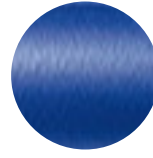

Blue Steel

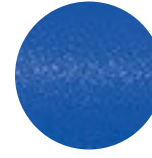

Deep Sapphire Blue



Purple Plum



Opalescent Violet



Light Pink



Champagne

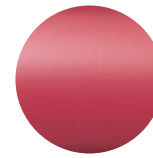

Dark Pink

Mat

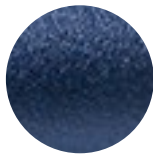

Iridescent Navy



Bright Red

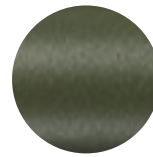

Tactical Green



Dry Earth Tan



Shadow Black



White



Platinum

Kolory Anodowane



Pewter



Purple



Red

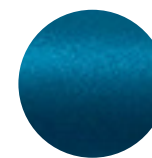

Blue



Pink



Bright Green



Orange

Referencje

A. Szerokość siedziska (zob. rys. 1)

Pomiar od zewnętrznej strony rury ramy po jednej stronie do zewnętrznej strony rury ramy po drugiej stronie.

B. Głębokość siedziska (zob. rys. 3)

Pomiar od przedniej części słupków oparcia do przedniej krawędzi pasa siedziska. Pas siedziska zaczyna się w miejscu zagięcia z przodu ramy.

C. Pozycja pasa siedziska (zob. rys. 2)

W pozycji 0" pas znajduje się z przodu ramy, co skraca wózek i zwiększa jego zwrotność. Pozycja 1" lub 2" wydłuża ramę przed pasem o tę wartość. Większa długość ramy może poprawić stabilność i ułatwić transfery.

D. Zagięcie przedniej części ramy (zob. rys. 3)

Kąt pomiędzy przednią rurą siedziska a podłożem.

E. Zwężenie podnóżka (zob. rys. 1)

Określa zagięcie przedniej części ramy tworzące podnóżek. Pomiar od zewnętrznej strony ramy siedziska do zewnętrznej strony przedniej rury.

F. Przednia wysokość siedziska (zob. rys. 1)

Pomiar od podłoża do górnej części rury siedziska z przodu pasa siedziska.

G. Szerokość podnóżka (zob. rys. 1)

Pomiar od wewnętrznej strony przedniej rury do wewnętrznej strony przedniej rury po drugiej stronie. Szerokość podnóżka podano poniżej dla każdej szerokości siedziska i zwężenia.

Szerokość siedziska (pomiar zewnętrzny)	Wersja prosta (o 2" węższa niż szerokość siedziska)	Zwężenie 1" (o 4" węższa niż szerokość siedziska)
10"	7.5"	—
11"	8.5"	—
12"	9.5"	7.5"
13"	10.5"	8.5"
14"	11.5"	9.5"
15"	12.5"	10.5"
16"	13.5"	11.5"
17"	14.5"	12.5"
18"	15.5"	13.5"

H. Długość od siedziska do podnóżka (zob. rys. 3)

Pomiar od przedniej krawędzi pasa siedziska do tylnej górnej części podnóżka. Zalecana długość podnóżka to co najmniej 2,5" mniej niż przednia wysokość siedziska.

I. Tylna wysokość siedziska (zob. rys. 3)

Pomiar od podłoża do górnej części rury siedziska przy przedniej części słupka oparcia. Wysokość dobierana indywidualnie.

J. Ustawienie środka ciężkości (zob. rys. 3)

Pomiar od przedniej części słupka oparcia do środka tylnej osi. Wartość 0" oznacza, że oś znajduje się bezpośrednio pod słupkiem oparcia.

K. Rozstaw tylnego koła (zob. rys. 1)

Pomiar od zewnętrznej strony oparcia do wewnętrznej strony tylnej opony. Regulacja możliwa o $\pm 0,5''$ względem ustawienia.

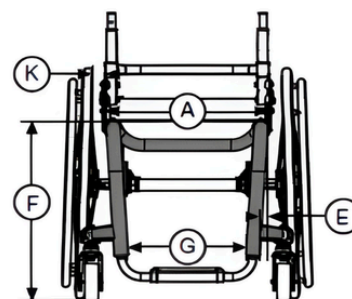

Rysunek 1

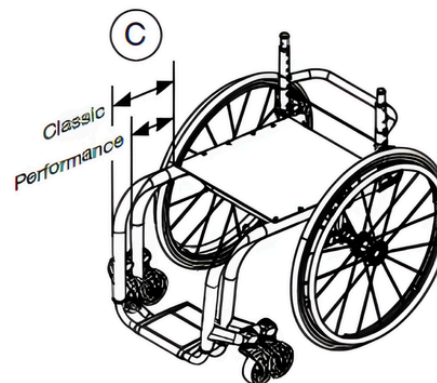

Rysunek 2

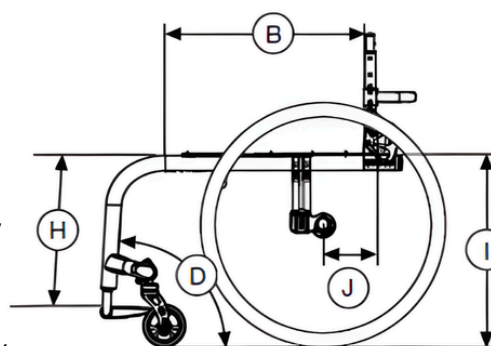

Rysunek 3