

# K300/K300s PS Junior

Instrukcja obsługi | Polski

## Witamy w rodzinie Permobil

Mamy nadzieję, że będziesz zadowolony ze swojego nowego wózka inwalidzkiego. Założyciel firmy Permobil, dr Per Uddén, wierzył, że każda osoba ma prawo do kompensacji swojej niepełnosprawności w jak największym stopniu przy użyciu tych samych technologii, z których wszyscy korzystamy na co dzień.

Twój nowy wózek inwalidzki to najnowocześniejszy wyrób medyczny zaprojektowany z myślą o zrealizowaniu tego celu, zapewniający niezrównaną wygodę, komfort i dostęp do technologii.

Wyprodukowane i opublikowane przez Permobil

Wydanie: 6

Data: 2026-01-26

Numer zamówienia: 341342 pol-PL

## Kontakt z firmą Permobil

Permobil AB  
Klökanvägen 16  
863 41 Sundsvall  
Szwecja



+46 60 59 59 00



info@permobil.com



[www.permobil.com](http://www.permobil.com)



Zakłady produkcyjne. Patrz strona 72.

## Siedziba główna grupy Permobil

Permobil AB  
Klökanvägen 16  
863 41 Sundsvall  
Szwecja



+46 60 59 59 00



info@permobil.com



[www.permobil.com](http://www.permobil.com)

<b>1</b>	<b>Wprowadzenie</b>	<b>4</b>			
<b>2</b>	<b>Opis ogólny</b>	<b>5</b>			
2.1	Specyfikacja wózka inwalidzkiego	6	4.11.1	Zagłówek	38
2.2	Torba narzędziowa	7	4.11.2	Oparcie	41
2.3	Główny panel sterowania	8	4.11.3	Podłokietnik	43
2.4	Omni2	9	4.11.4	Pochylenie fotela	47
2.5	Oświetlenie i elementy odblaskowe	10	4.11.5	Podnóżek z regulacją ręczną	48
2.6	Koła	11	4.11.6	Podnóżek odchylany	49
2.7	Punkty mocowania	12	4.11.7	Podpórka na stopy na podnóżku z regulacją ręczną	50
2.8	Etykieta z numerem seryjnym	13	4.11.8	Podpórka na stopy na podnóżku z funkcją odchylania	51
2.9	Akcesoria	14	4.11.9	Stały uchwyt panelu	55
2.10	Części zamienne	15	4.11.10	Uchwyt panelu obrotowego	58
2.11	Instrukcja obsługi	16	4.11.11	Równoległy uchwyt panelu	60
			4.11.12	Pas pozycjonujący	62
<b>3</b>	<b>Bezpieczeństwo</b>	<b>17</b>	<b>5</b>	<b>Konserwacja</b>	<b>63</b>
3.1	Typy znaków ostrzegawczych	17	5.1	Harmonogramy przeglądów i konserwacji	64
3.2	Znaki ostrzegawcze	17	5.2	Czyszczenie	65
3.3	Etykiety	21	5.3	Pompowanie opon kół napędowych	67
			5.4	Pas pozycjonujący	67
<b>4</b>	<b>Użytkowanie wózka inwalidzkiego</b>	<b>24</b>	<b>6</b>	<b>Rozwiązywanie problemów</b>	<b>68</b>
4.1	Prowadzenie wózka inwalidzkiego	24	<b>7</b>	<b>Informacje ogólne</b>	<b>70</b>
4.2	Kółka podporowe	28	7.1	Gwarancja	70
4.3	Funkcje fotela	28	7.2	Normy i przepisy	70
4.4	Ładowanie akumulatorów	31	7.3	Zgłaszanie zdarzeń	70
4.5	Tryb swobodnego toczenia	32	7.4	Utylizacja i recykling	70
4.6	Transport z wykorzystaniem pojazdu	32	7.5	Parametry techniczne	71
4.7	Transport drogą powietrzną	36			
4.8	Transport kolejowy	36			
4.9	Wyłącznik główny	37			
4.10	Przechowywanie wózka inwalidzkiego	37			
4.11	Regulacja ręczna	38			

# 1 Wprowadzenie

Przed pierwszym użyciem wózka inwalidzkiego należy przeczytać ze zrozumieniem niniejszą instrukcję obsługi. Instrukcje dotyczące prawidłowego i bezpiecznego użytkowania oraz pielęgnacji wózka inwalidzkiego. Przed przystąpieniem do użytkowania wózka inwalidzkiego należy przeczytać ze zrozumieniem instrukcje obsługi poszczególnych akcesoriów. Niniejsza instrukcja obsługi oraz dodatkowe informacje dotyczące naszych produktów dostępne są pod adresem [www.permobil.com](http://www.permobil.com) lub telefonicznie.

Posiadany przez Ciebie wózek inwalidzki wyposażony w napęd elektryczny jest złożonym wyrobem medycznym przepisywanym przez lekarza i skonfigurowanym zgodnie z potrzebami użytkownika. Firma Permobil nie ponosi odpowiedzialności za niewłaściwe recepty lub wybór modeli bądź funkcji, ani za niewłaściwe użytkowanie lub modyfikacje wózka inwalidzkiego.

Wytyczne i wskazówki zawarte w niniejszej instrukcji obsługi mają charakter ogólny i mogą nie odzwierciedlać dokładnie posiadanego przez Ciebie wózka inwalidzkiego.

## 2 Opis ogólny

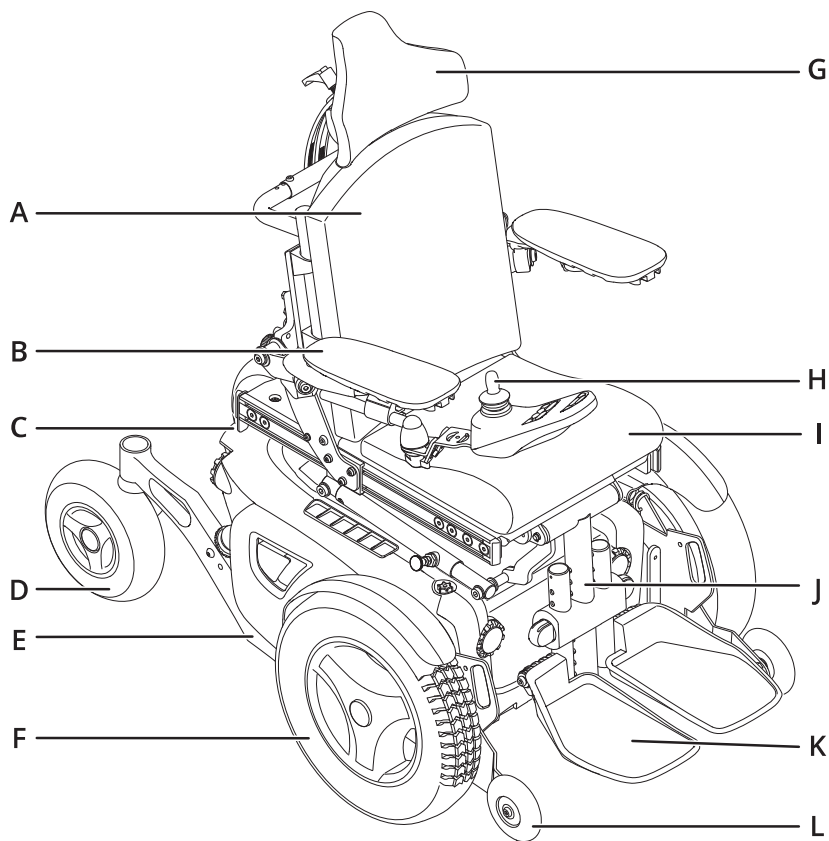

Niniejszy rozdział zawiera omówienie Twojego wózka inwalidzkiego. Elementy przedstawione na ilustracji poglądowej zostały szerzej opisane w dalszej części niniejszej instrukcji.

K300/K300s PS Junior to wózek inwalidzki wyposażony w napęd na koła przednie, przeznaczony zarówno do użytku w pomieszczeniach, jak i na zewnątrz. Jest on przeznaczony dla osób, których ruch jest ograniczony do pozycji siedzącej.

Oczekiwany okres eksploatacji produktu wynosi pięć lat.

- |                                       |                             |
|---------------------------------------|-----------------------------|
| <b>A.</b> Oparcie                     | <b>G.</b> Zagłówek          |
| <b>B.</b> Podłokietnik                | <b>H.</b> Panel sterowania  |
| <b>C.</b> Podwozie                    | <b>I.</b> Siedzisko         |
| <b>D.</b> Kółko samonastawne          | <b>J.</b> Podnóżek          |
| <b>E.</b> Etykieta z numerem seryjnym | <b>K.</b> Podpórka na stopy |
| <b>F.</b> Koło napędowe               | <b>L.</b> Kółko podporowe   |

## 2.1 Specyfikacja wózka inwalidzkiego

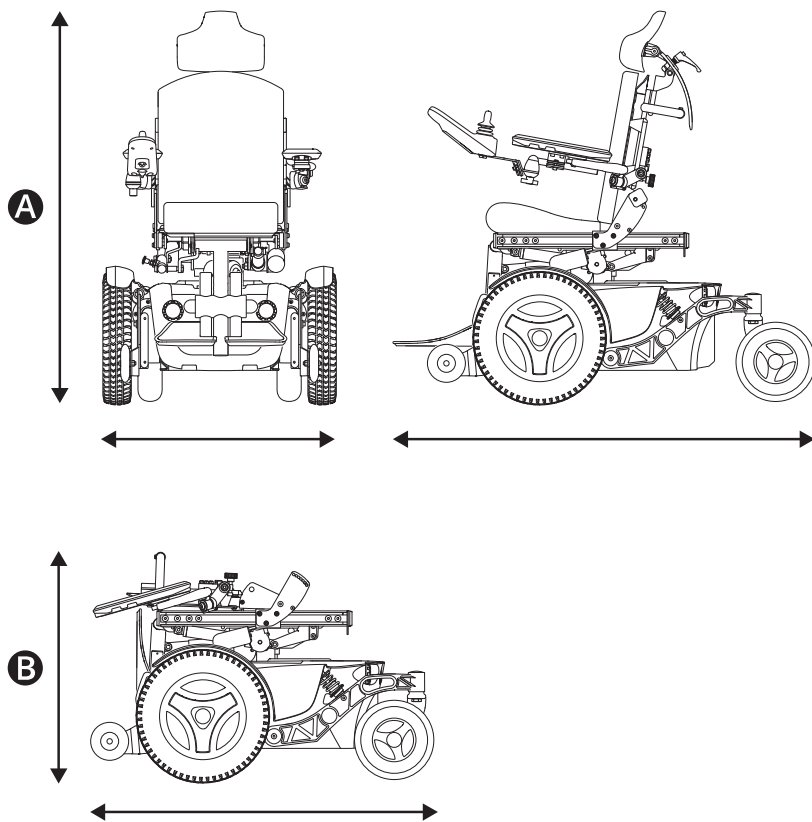

Nazwa produktu: **K300/K300s PS Junior**

Klasa wózka inwalidzkiego: **B**

**A** Wysokość, szerokość i długość:

Wysokość: 792–1002 mm (31–39")

Szerokość: 615 mm (24")

Długość: 1111–1207 mm (44–48")

**B** Najmniejsze wymiary transportowe

Wysokość: 585 mm (23")

Szerokość: 615 mm (24")

Długość: 903 mm (36")

**👤** Informacje dotyczące masy

Wózek inwalidzki wraz z akumulatorami: 121 kg (267 lb)

Maksymalny ciężar użytkownika: 76 kg (168 lb)

Maksymalny ciężar użytkownika może różnić się w zależności od konfiguracji wózka inwalidzkiego.

## 2.2 Torba narzędziowa

**A**

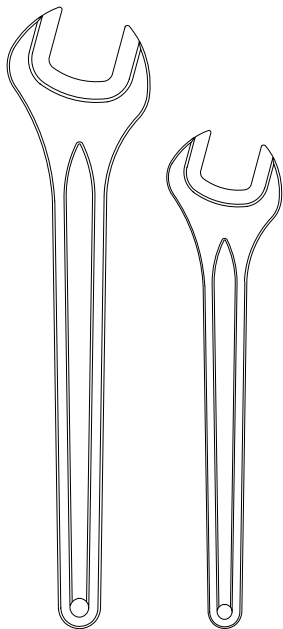

**B**

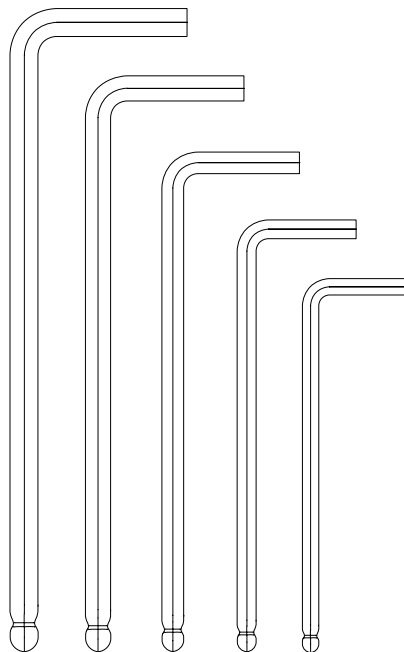

**C**

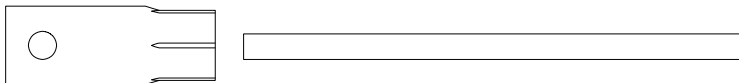

Wózek inwalidzki dostarczany jest wraz z torbą narzędziową umożliwiającą wykonywanie konserwacji i regulacji. Zawiera ona następujące narzędzia:

**A** Klucz

Konserwacja ogólna

10 mm

14 mm

**B** Klucze imbusowe

Konserwacja ogólna i regulacja fotela

1,5-6 mm

**C** Klucz nasadowy

Konserwacja ogólna

15 mm

## 2.3 Główny panel sterowania

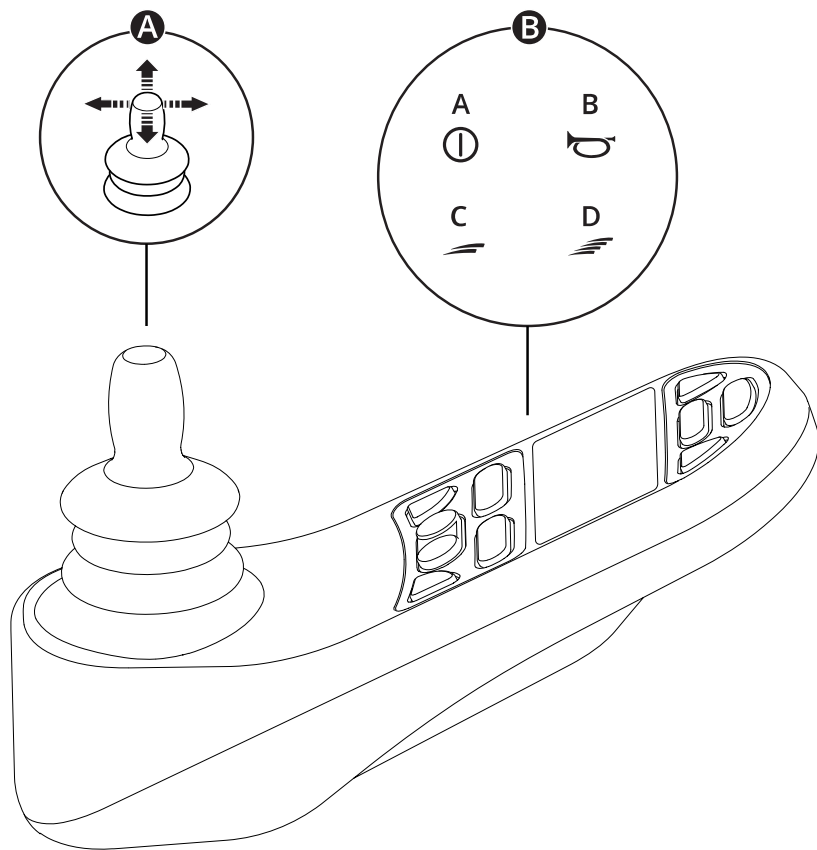

**A** Joystick (dźwizek sterowniczy)

**B** Przykładowe funkcje przycisków

A. Włącznik/wyłącznik

B. Klakson

C. Zmniejszenie prędkości maksymalnej

D. Zwiększenie prędkości maksymalnej

Więcej informacji znajdziesz w instrukcji obsługi panelu sterowania:



[https://documentation.permobil.com/manuals/control\\_panels/](https://documentation.permobil.com/manuals/control_panels/)

## 2.4 Omni2

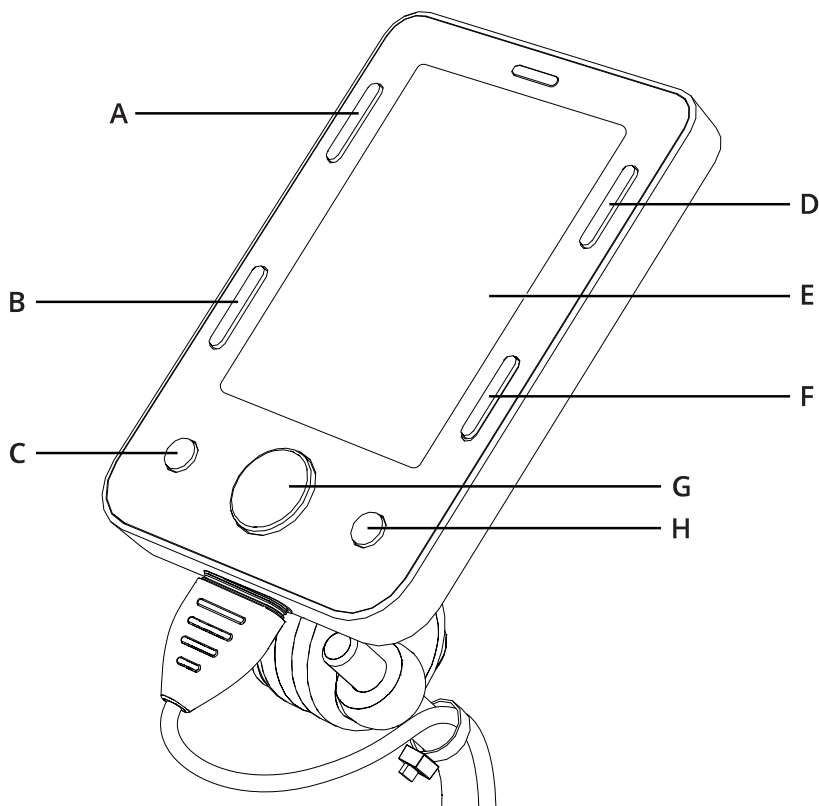

Twój wózek inwalidzki może być wyposażony w panel sterowania Omni2. Omni2 to urządzenie, które umożliwia sterowanie wózkiem za pomocą innych urządzeń niż standardowy joystick.

Konfiguracja przycisków w Omni2.

- |                              |                       |
|------------------------------|-----------------------|
| <b>A.</b> Włącznik/wyłącznik | <b>E.</b> Ekran LCD   |
| <b>B.</b> Profil             | <b>F.</b> Tryb        |
| <b>C.</b> Minus (-)          | <b>G.</b> Nawigowanie |
| <b>D.</b> Ustawienia         | <b>H.</b> Plus (+)    |

Więcej informacji znajdziesz w instrukcji obsługi Omni2 na stronie internetowej Curtiss-Wright:



<http://support.pgdt.com/omni2-manual.pdf>

## 2.5 Oświetlenie i elementy odblaskowe

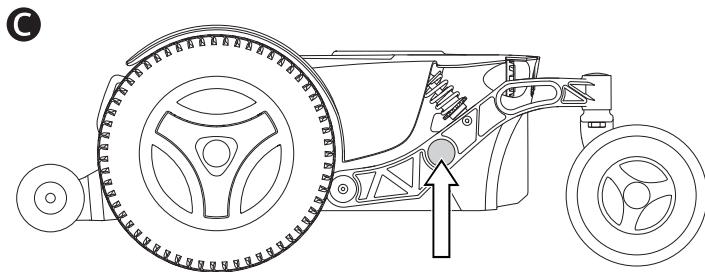
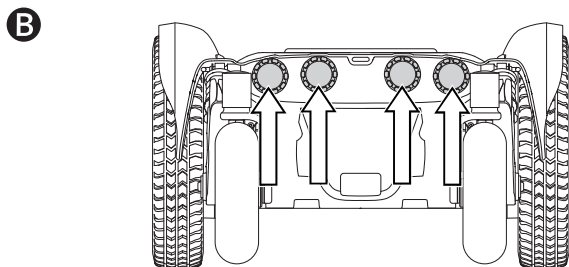
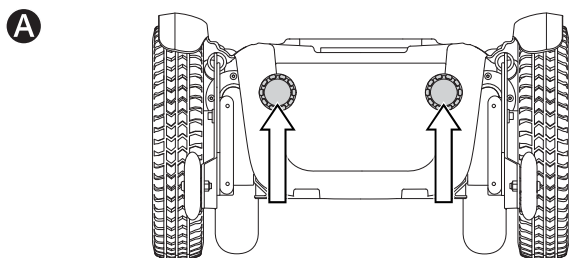

Prezentowany wózek inwalidzki został wyposażony w elementy odblaskowe umieszczone z przodu, z tyłu i po bokach.

Oświetlenie przednie, tylne oraz kierunkowskazy stanowią wyposażenie opcjonalne.

- A** Przednie elementy odblaskowe
- B** Tylne elementy odblaskowe
- C** Boczne elementy odblaskowe

## 2.6 Koła

**A**

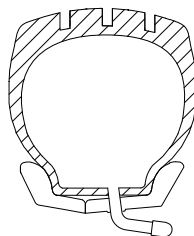
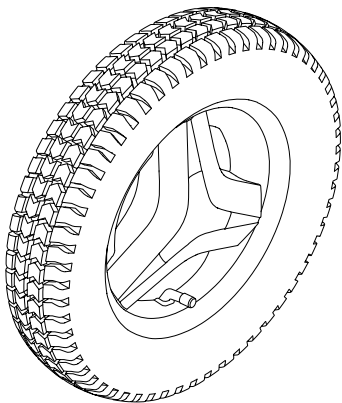

**B**

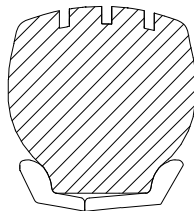
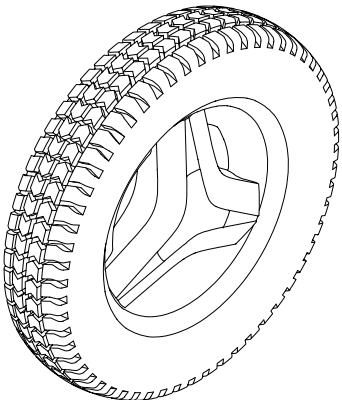





Koła napędowe wózka inwalidzkiego zostały wyposażone w opony pneumatyczne lub odporne na przebicia (wypełnione pianką). Kółka samonastawne posiadają opony pełne poliuretanowe.

- A** Opony pneumatyczne
- B** Opony odporne na przebicia (wypełnione pianką)

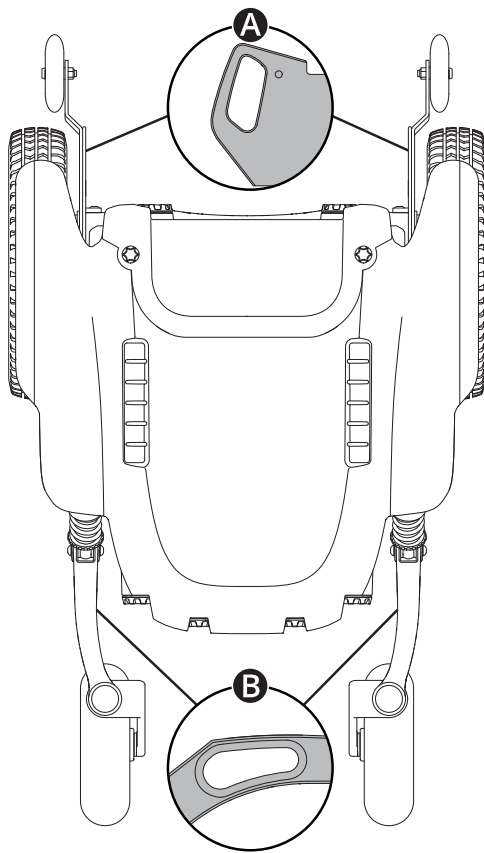
 Pompowanie opon pneumatycznych. Patrz strona 67.

## 2.7 Punkty mocowania



Prezentowany wózek inwalidzki został wyposażony w cztery punkty mocowania służące do transportu   . Dwa z nich znajdują się z przodu **A**, a pozostałe dwa z tyłu **B**.

 Transport z wykorzystaniem pojazdu. Patrz strona 32.

## 2.8 Etykieta z numerem seryjnym

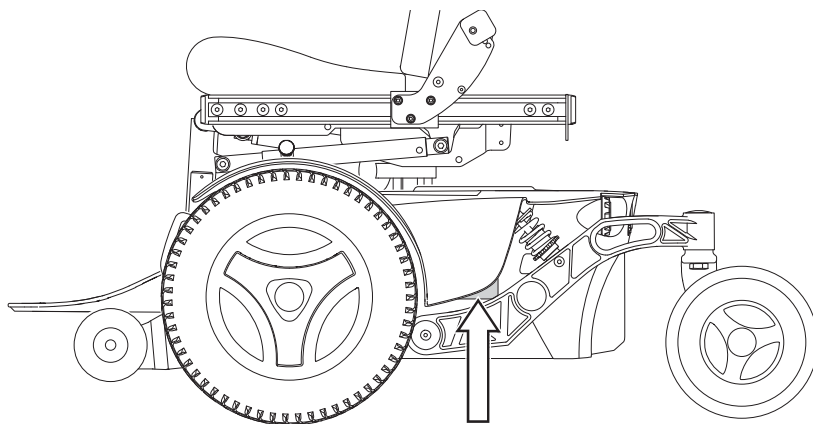

Etykieta z numerem seryjnym znajduje się na dole po lewej stronie podwozia wózka. Spójrz za wahaczami.

Informacje umieszczone na etykiecie z numerem seryjnym, strona 22.

## 2.9 Akcesoria

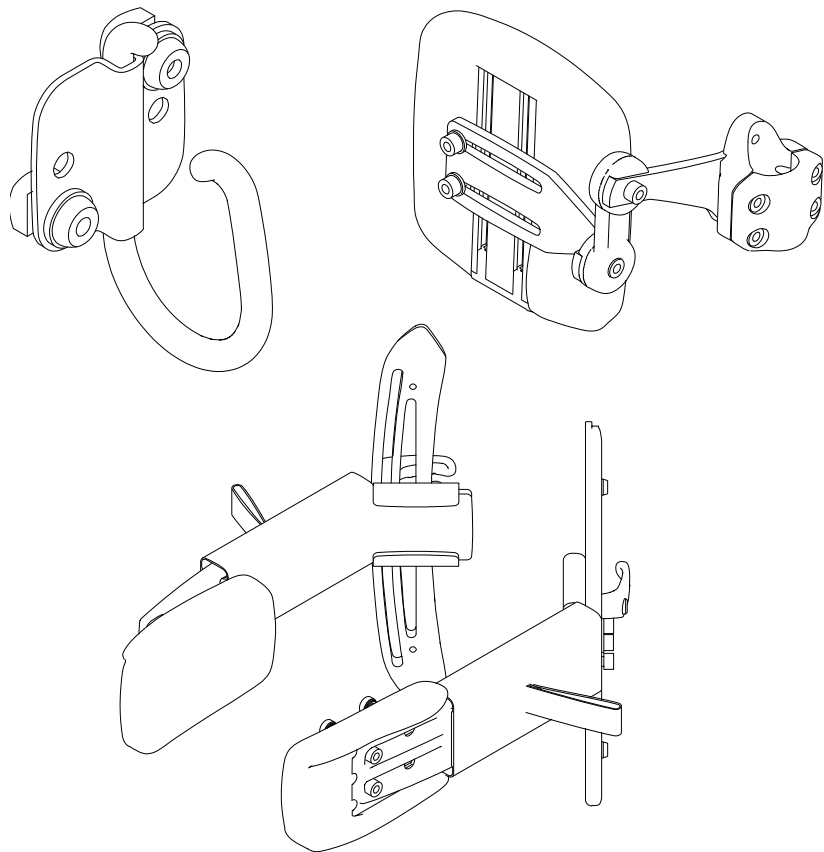

Akcesoria przeznaczone dla produktów Permobil są nieustannie rozwijane. Aby uzyskać więcej informacji na temat akcesoriów dostępnych dla danego produktu, należy skontaktować się z najbliższym dealerem firmy Permobil. Należy używać wyłącznie akcesoriów zatwierdzonych przez firmę Permobil.

## 2.10 Części zamienne

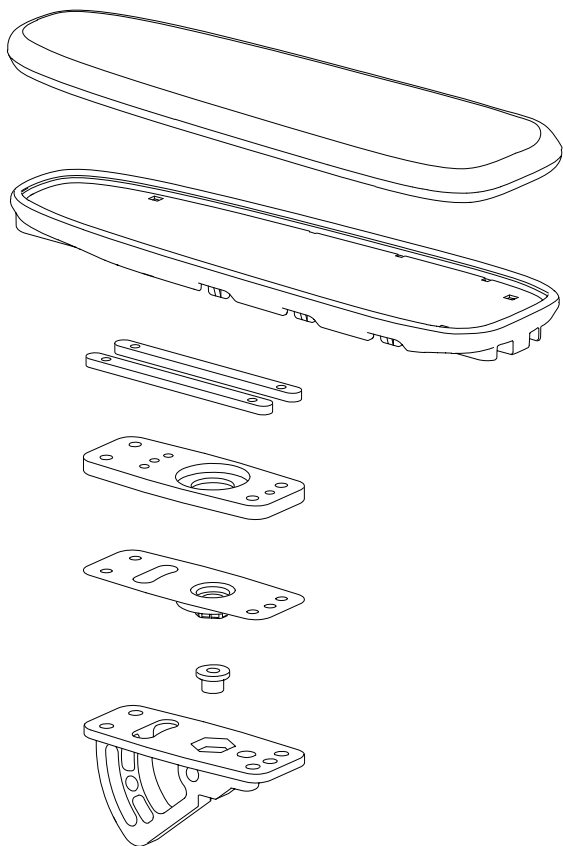

Części zamienne należy zamawiać za pośrednictwem lokalnego przedstawiciela firmy Permobil.

Należy używać wyłącznie części zamiennych zatwierdzonych przez firmę Permobil.

## 2.11 Instrukcja obsługi

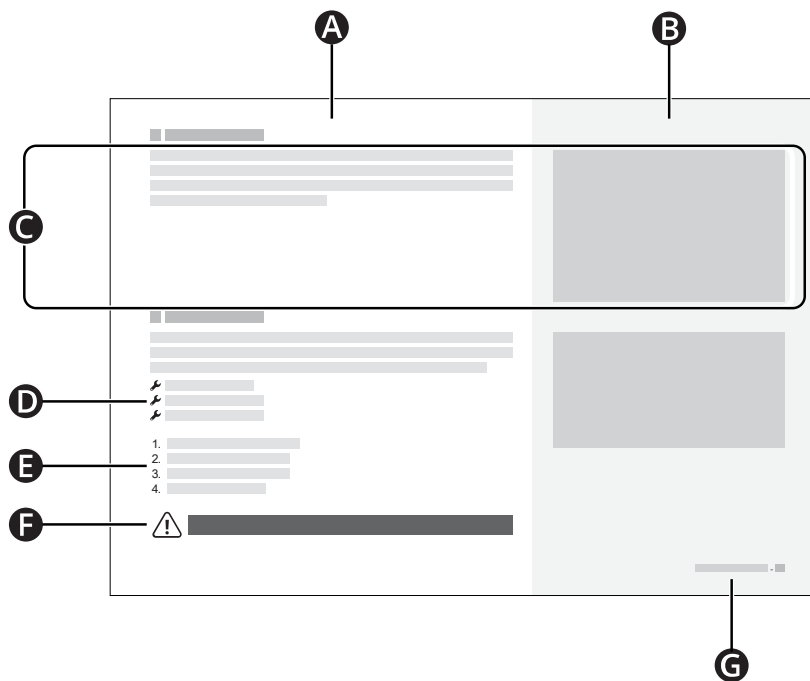

- A** Główny obszar tekstu
- B** Główny obszar ilustracji
- C** Tekst odpowiadający ilustracji z prawej strony
- D** Lista narzędzi
- E** Kroki wykonania określonej czynności
- F** Znak ostrzegawczy
- G** Rozdział i numer strony

## 3 Bezpieczeństwo

Posiadany przez Ciebie wózek inwalidzki jest złożonym wyrobem medycznym, dlatego musi być użytkowany w sposób bezpieczny. Ten rozdział zawiera ważne informacje dotyczące bezpiecznego użytkowania prezentowanego wózka inwalidzkiego.

Firma Permobil nie ponosi odpowiedzialności za doznane obrażenia ciała lub szkody materialne wynikające z nieprzestrzegania ostrzeżeń i instrukcji zawartych w niniejszej instrukcji obsługi lub zasad zdrowego rozsądku.

Poniższe ostrzeżenia zostały umieszczone w niniejszej instrukcji obsługi. Zawsze, gdy zobaczysz symbol wykrzyknika, wróć do tego rozdziału i zapoznaj się z odpowiednim ostrzeżeniem.

### 3.1 Typy znaków ostrzegawczych

W niniejszej instrukcji wykorzystano następujące typy znaków ostrzegawczych:



#### **OSTRZEŻENIE!**

Wskazuje na niebezpieczną sytuację, która, jeśli nie zostanie uniknięta, może doprowadzić do śmierci lub obrażeń ciała, a także do uszkodzenia produktu lub innych uszkodzeń mienia.



#### **UWAGA!**

Oznacza niebezpieczną sytuację, która, jeśli nie zostanie uniknięta, może spowodować uszkodzenie produktu lub innego mienia.



#### **WAŻNE!**

Oznacza ważną informację.

### 3.2 Znaki ostrzegawcze



#### **OSTRZEŻENIE!** Nie przeciążaj wózka inwalidzkiego

Nie używaj wózka inwalidzkiego do ciągnięcia jakichkolwiek przedmiotów i nigdy nie wieszaj na nim nadmiernych ciężarów. W przeciwnym razie wózek inwalidzki może stać się mniej stabilny i spowodować doznanie obrażeń ciała.



#### **OSTRZEŻENIE!** Pamiętaj o wymiarach wózka inwalidzkiego

Zawsze pamiętaj o wymiarach swojego wózka. Niektóre wyjścia ewakuacyjne lub przejścia mogą być zbyt wąskie, aby wózek inwalidzki mógł przez nie przejechać.



**WAŻNE!** Nie należy jeździć po drogach publicznych

Prezentowanym wózkiem inwalidzkim nie należy jeździć po ulicach ani drogach publicznych. Twój wózek inwalidzki nie jest samochodem. Przestrzegaj wszystkich lokalnych zasad dotyczących ruchu pieszego i zawsze prowadź swój wózek inwalidzki w sposób zachowawczy.



**WAŻNE!** Nie modyfikuj wózka inwalidzkiego

Zabrania się modyfikowania wózka inwalidzkiego oraz jakiegokolwiek jego elementów. Twój wózek inwalidzki został skonfigurowany specjalnie pod kątem Twoich potrzeb, zgodnie z zaleceniami Twojego lekarza. W celu dokonywania konfiguracji, modyfikacji i naprawy wózka inwalidzkiego potrzebne są specjalne umiejętności, przeszkolenie i wiedza.



**OSTRZEŻENIE!** Unikaj stromych pochyłości

Zabrania się jeżdżenia wózkiem inwalidzkim po pochyłościach, których nachylenie przekracza 10°. W przeciwnym razie wózek inwalidzki może stać się mniej stabilny i spowodować doznanie obrażeń ciała. Aby uzyskać maksymalną wydajność i stabilność, prosimy zachowywać należytą ostrożność na pochyłościach, których nachylenie przekracza 6°.



**OSTRZEŻENIE!** Z trybu swobodnego toczenia należy korzystać z zachowaniem ostrożności

Trybu swobodnego toczenia należy używać jedynie na równym podłożu i w obecności opiekuna, który steruje wózkiem inwalidzkim. Używanie trybu swobodnego toczenia na wzniesieniu lub bez obecności opiekuna może spowodować doznanie obrażeń ciała lub spowodować szkody na mieniu.



**WAŻNE!** Wymienić uszkodzone komponenty ładowania

Jeśli wtyczka lub gniazdo ładowarki ulegną uszkodzeniu, oba elementy muszą zostać wymienione przez wykwalifikowany personel. Nadmierne nagrzewanie się wtyczki lub gniazda ładowarki wskazuje na ich uszkodzenie.



**OSTRZEŻENIE!** Nie należy przekraczać maksymalnego ciężaru użytkownika

Nie należy korzystać z wózka inwalidzkiego w przypadku przekroczenia maksymalnego ciężaru użytkownika. W przeciwnym razie wózek inwalidzki może spowodować doznanie obrażeń ciała lub ulec uszkodzeniu.



**OSTRZEŻENIE!** Szczególną ostrożność zachowaj podczas podnoszenia lub przechylenia

Jeśli siedzisko lub oparcie zostało podniesione lub przechylone, w takim przypadku, na płaskim podłożu, należy poruszać się z małą prędkością. Jeśli siedzisko lub oparcie zostało podniesione lub przechylone, nie należy przejeżdżać wózkiem inwalidzkim przez pochyłości ani przeszkody. W przeciwnym razie wózek inwalidzki może stać się mniej stabilny i spowodować doznanie obrażeń ciała.



**OSTRZEŻENIE!** Nie przejeżdżać przez przeszkody ustawiając się do nich pod kątem

Nie przejeżdżaj przez przeszkody ustawiając się do nich pod kątem. W przeciwnym razie wózek inwalidzki może stać się mniej stabilny i spowodować doznanie obrażeń ciała.



**OSTRZEŻENIE!** Zawsze korzystaj z elementów wspomagających pozycjonowanie

Zawsze korzystaj z prawidłowo zamocowanych elementów wspomagających pozycjonowanie, w tym z pasa pozycjonującego. W przeciwnym razie może dojść do doznania obrażeń ciała.



**OSTRZEŻENIE!** Elementy wspomagające pozycjonowanie nie zastępują pasów bezpieczeństwa

Elementy wspomagające pozycjonowanie wózka inwalidzkiego nie zastępują pasów bezpieczeństwa zamontowanych w pojeździe. W razie wypadku drogowego nie zapewnią one takiej ochrony jak zamontowane w pojeździe pasy bezpieczeństwa. Korzystanie z elementów wspomagających pozycjonowanie jako pasów bezpieczeństwa może spowodować doznanie obrażeń ciała lub śmierć.



**OSTRZEŻENIE!** Nie demontować kółek podporowych

Nie demontować kółek podporowych. W przeciwnym razie wózek inwalidzki może przewrócić się do przodu, co może spowodować doznanie obrażenia ciała.



**OSTRZEŻENIE!** Wymagania dotyczące foteli wykorzystywanych w pojazdach

W przypadku wykorzystywania omawianego wózka inwalidzkiego jako fotela w pojeździe silnikowym, wózek musi być skierowany przodem do kierunku jazdy, a także należy korzystać trzypunktowego pasa bezpieczeństwa, w tym pasa barkowego i miednicowego, co pozwoli zmniejszyć ryzyko uderzenia głową i klatką piersiową o elementy pojazdu. Wózek inwalidzki został zaprojektowany i przetestowany wyłącznie do użytku w tej konfiguracji. Użytkowanie omawianego wózka w innej konfiguracji w pojeździe może spowodować doznanie obrażeń ciała lub doprowadzić do śmierci.



**WAŻNE!** Nie używać uszkodzonego wózka inwalidzkiego

Jeśli wózek inwalidzki lub jego akcesoria uległy uszkodzeniu podczas transportu, jazdy lub z innych przyczyn, należy jak najszybciej poinformować o tym firmę Permobil i natychmiast zaprzestać użytkowania wózka inwalidzkiego. Istnieje ryzyko, że wózek inwalidzki lub jego akcesoria nie będą mogły być bezpiecznie użytkowane. Aby uzyskać więcej informacji, należy skontaktować się z dostawcą usług lub firmą Permobil.



**OSTRZEŻENIE!** Przechowywać w suchym miejscu

Zadbaj o to, aby elementy elektroniczne nie były narażone na działanie wilgoci. Jeśli na osłonach lub osłonie joysticka występują pęknięcia lub rozzerwania, elementy te należy natychmiast wymienić. Narażenie na wilgoć może spowodować zwarcie lub zapalenie się wózka inwalidzkiego, co może doprowadzić do doznania obrażeń ciała lub spowodować szkody na mieniu.



**OSTRZEŻENIE!** Unikać zmiżdżenia

Omawiany wózek inwalidzki jest ciężki i posiada wiele ruchomych części, co wiąże się z ryzykiem zmiżdżenia części ciała w przypadku nieprawidłowego korzystania z wózka inwalidzkiego. Gdy zobaczysz to ostrzeżenie, zwróć uwagę na położenie części swojego ciała, aby uniknąć zmiżdżenia. Nie umieszczaj żadnych części ciała pomiędzy częściami ruchomymi.



**WAŻNE!** Recykling wszystkich akumulatorów

Zużyte akumulatory należy utylizować w sposób odpowiedzialny, zgodnie z lokalnymi przepisami dotyczącymi recyklingu.



**OSTRZEŻENIE!** Stosować zalecane ciśnienie w oponach

Stosować zalecane ciśnienie w oponach. Nadmierne napompowanie opon może spowodować ich wybuch i doznanie obrażeń ciała.



**WAŻNE!** Pola elektromagnetyczne

Na układy elektroniczne elektrycznego wózka inwalidzkiego mogą wpływać zewnętrzne pola elektromagnetyczne (np. emitowane przez telefony komórkowe). Podobnie, układy elektroniczne wózka inwalidzkiego emitują również pola elektromagnetyczne, które mogą wpływać na bezpośrednie otoczenie (na przykład: niektóre systemy alarmowe w firmach).



**WAŻNE!** Zaprzestanie użytkowania w przypadku wystąpienia zdarzeń nadzwyczajnych

Zaprzestań użytkowania swojego wózka inwalidzkiego, jeśli został on upuszczony, zmiażdżony, narażony na działanie ognia, zanurzony w wodzie, uczestniczył w wypadku samochodowym lub innym nietypowym zdarzeniu. Takie zdarzenia mogą prowadzić do znacznych uszkodzeń, które są niewykrywalne podczas kontroli. Skontaktuj się z dostawcą usług lub firmą Permobil. Szkody spowodowane takimi zdarzeniami wykraczają poza warunki gwarancji udzielanej przez producenta.



**OSTRZEŻENIE!** Oparcie należy regulować bez obciążenia

Nie obciążaj oparcia podczas jego regulacji. W przeciwnym razie wózek inwalidzki może spowodować doznanie obrażeń ciała lub ulec uszkodzeniu.



**OSTRZEŻENIE!** Podnózek należy regulować bez obciążenia

Nie obciążaj podnóżka podczas regulacji. W przeciwnym razie może dojść do zmiażdżenia części ciała.



**OSTRZEŻENIE!** Odpowiedni prześwit pod pojazdem





Zawsze ustawiaj podnózek i podpórkę na stopy na tyle wysoko, aby nie uderzały one o podłoże podczas jazdy wózkiem inwalidzkim. Dotyczy to również przejeżdżania przez zmieniającą się pochyłość lub przeszkody. Jeśli dopuścisz do uderzenia przez podnózek lub podpórkę na stopy w podłogę, wózek inwalidzki może stać się mniej stabilny i spowodować doznanie obrażeń ciała.

### 3.3 Etykiety

Wózek inwalidzki posiada etykiety zawierające ważne informacje dotyczące bezpieczeństwa i prawidłowego użytkowania. Etykiety te zostały szczegółowo opisane w tym

podrozdziale. Nie usuwaj etykiet z wózka inwalidzkiego. Jeśli etykieta stanie się trudna do odczytania lub odpadnie, należy zamówić etykietę zastępczą w firmie Permobil.

### Etykieta z numerem seryjnym

- A.  Numer seryjny wózka inwalidzkiego
- B.  Maksymalny ciężar użytkownika
- C. Model: Model
- D. Nazwa i adres producenta
- E. DD.MM.RRRR: Data produkcji
- F.  Oznakowanie CE  
 Wyrób medyczny
- G. Unikalny identyfikator urządzenia (UDI) jako GS1 DataMatrix oraz formacie czytelnym dla człowieka, obejmuje: GTIN — globalny numer artykułu handlowego, data produkcji oraz numer seryjny

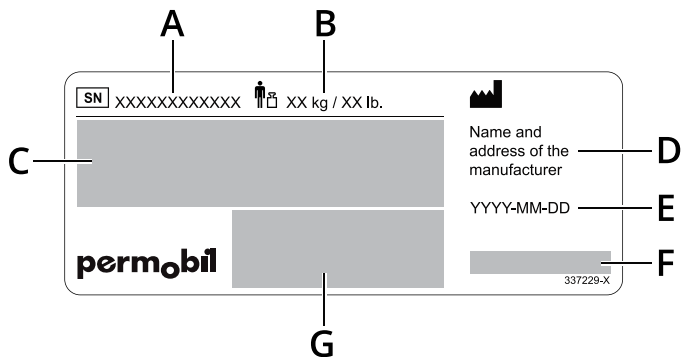

### Ostrzeżenie

Ta etykieta wskazuje, że należy zachować szczególną ostrożność.



### Przeczytaj instrukcję obsługi

Ta etykieta oznacza konieczność zapoznania się z instrukcją obsługi.



### Ryzyko zmiążdżenia

Ta etykieta wskazuje ryzyko zmiążdżenia. Gdy zobaczysz tę etykietę, zachowaj szczególną ostrożność, aby uniknąć zmiążdżenia lub pochwylenia elementów swojej odzieży.



### Wyłącznik główny

Ta etykieta przedstawia pozycje włączenia i wyłączenia wyłącznika głównego. Więcej informacji, strona 37.



### Tryb swobodnego toczenia

Ikona widoczna z lewej strony strzałek wskazuje, że wózek inwalidzki nie znajduje się w trybie swobodnego toczenia. Ikony widoczne z prawej strony strzałek wskazują, że wózek inwalidzki znajduje się w trybie swobodnego toczenia. Więcej informacji na temat trybu swobodnego toczenia, patrz .



### Punkty mocowania

Ta etykieta wskazuje punkty mocowania wózka inwalidzkiego. Więcej informacji na temat transportowania wózka inwalidzkiego, patrz strona 32.



### Kółka podporowe

Ta etykieta oznacza, że zabrania się demontowania kółek podporowych.



## 4 Użytkowanie wózka inwalidzkiego

Niniejszy rozdział ma na celu dostarczenie podstawowych informacji umożliwiających szybkie rozpoczęcie korzystania z wózka inwalidzkiego, a także dostarczenie informacji, które mogą być potrzebne w jego codziennym użytkowaniu. W poniższych podrozdziałach opisano sposób prowadzenia wózka inwalidzkiego, korzystania z najczęściej wykorzystywanych funkcji fotela, ładowania akumulatorów, włączania i wyłączania trybu swobodnego toczenia, a także kilka przydatnych informacji dotyczących transportowania wózka inwalidzkiego. Opisano w nich również wyłącznik główny, wskazówki dotyczące przechowywania wózka inwalidzkiego oraz ręcznego wykonywania regulacji.

### 4.1 Prowadzenie wózka inwalidzkiego

Wózek inwalidzki należy zawsze prowadzić ostrożnie i zachowawczo. Twój wózek inwalidzki jest złożonym wyrobem medycznym, a nie samochodem. Ze względu na zindywidualizowany charakter produktów Permobil, Twój wózek inwalidzki został wyposażony w jedną z wielu różnych możliwości jazdy.

Poniżej opisano najpopularniejszą metodę jazdy, niemniej jednak w zależności od tego, w jaki sposób wózek został dostosowany do Twoich indywidualnych potrzeb, metoda ta może się różnić.

Aby móc poruszać się wózkiem inwalidzkim, najpierw należy włączyć zasilanie. Przycisk lub przełącznik zasilania najczęściej znajduje się na panelu sterowania wózka inwalidzkiego, który zazwyczaj przymocowany jest do podłokietnika. Większość wózków inwalidzkich firmy Permobil wyposażona jest również w znajdujący się na panelu sterowania joystick. Używaj joysticka do obracania wózka inwalidzkiego oraz jazdy do przodu i do tyłu. Wystarczy przesunąć joystick w preferowanym kierunku jazdy **A**. Im bardziej popchniesz joystick, tym szybciej wózek inwalidzki będzie się poruszał. Aby się zatrzymać, puść joystick.

Prowadź wózek z zachowaniem możliwie jak największej ostrożności i unikaj gwałtownego hamowania. Nie wyłączaj zasilania w celu zatrzymania wózka inwalidzkiego. W przypadku wyłączenia zasilania podczas jazdy wózek inwalidzki gwałtownie się zatrzyma.

Nie poruszaj joystickiem przed, w trakcie lub bezpośrednio po włączeniu systemu sterowania. Jeśli w tym czasie przesuniesz joystick, może to doprowadzić do błędu joysticka. W takim przypadku należy wyłączyć wózek inwalidzki, a następnie włączyć go ponownie.

Aby uzyskać dodatkowe informacje na temat obsługi wózka inwalidzkiego, należy zapoznać się z pozostałą dokumentacją dostarczoną wraz z wózkiem inwalidzkim lub skontaktować się z dealerem firmy Permobil.

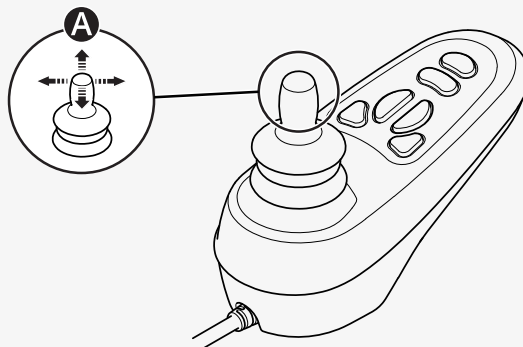

Zanim wsiądziesz lub wysiądziesz z wózka inwalidzkiego lub zanim uniesiesz podłokietnik, wyłącz zasilanie. Nie wykorzystuj joysticka jako podparcia podczas wsiadania lub wysiadania z wózka inwalidzkiego.

Podczas pierwszej jazdy wózkiem inwalidzkim wymagana jest obecność osoby posiadającej odpowiednie kwalifikacje w celu upewnienia się, czy dany wózek jest dla Ciebie odpowiedni.

Przed rozpoczęciem jazdy wózkiem inwalidzkim należy upewnić się, czy stopy zostały prawidłowo i bezpiecznie umieszczone na podpórkach na stopy.

#### 4.1.1 Ograniczenia dotyczące jazdy

Wózek inwalidzki będzie zużywał dużo energii podczas jazdy pod górę, pokonywania przeszkód lub jazdy po nierównym terenie (np. piasku). Firma Permobil zaleca, aby w miarę możliwości unikać długotrwałej jazdy w takich warunkach.

Firma Permobil zaleca, aby nie użytkować wózka inwalidzkiego w ekstremalnych warunkach, takich jak silny deszcz, gęsty śnieg czy nadmierne wysokie lub niskie temperatury. Długotrwałe wystawienie na działanie promieni słonecznych lub niskich temperatur może spowodować, że powierzchnie wózka inwalidzkiego staną się bardzo gorące lub zimne. Zasięg jazdy wózka inwalidzkiego to około 28 km (17 mil), gdy temperatura akumulatora wynosi 25°C (77°F). Temperatura akumulatora wpływa na zasięg. Temperatury poniżej 25°C (77°F) mogą zmniejszyć zasięg jazdy. Temperatury poniżej -25°C (-13°F) mogą spowodować uszkodzenie akumulatorów.

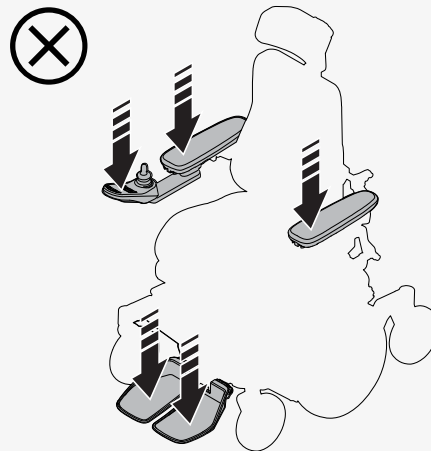

Nie korzystaj z wózka inwalidzkiego na schodach ani schodach ruchomych. Pamiętaj, że alkohol może wpłynąć na Twoją zdolność do prowadzenia wózka inwalidzkiego.

Specyfikacja wózka inwalidzkiego przedstawiona w niniejszej instrukcji obsługi określa maksymalny ciężar użytkownika wózka inwalidzkiego. Podany ciężar użytkownika obejmuje użytkownika oraz wszelkie przedmioty osobiste.

Jeśli wózek nie zachowuje się tak, jak powinien, lub jeśli podejrzewasz, że coś jest nie tak, jak powinno, zatrzymaj wózek tak szybko, jak to możliwe, wyłącz zasilanie i skontaktuj się z dostawcą usług lub firmą Permobil w celu uzyskania dalszych informacji.

Unikaj nagłego zatrzymywania się i ruszania z miejsca. Pamiętaj o zachowywaniu ostrożności w następujących sytuacjach:

- w pobliżu krawędzi lub na powierzchniach znajdujących się na podwyższeniu
- podczas jazdy po miękkim lub nierównym podłożu, takim jak trawa, żwir, piasek, lód lub śnieg
- podczas przejeżdżania z obszaru o dużej przyczepności (np. chodnik) do obszaru o małej przyczepności (np. trawa)
- podczas przebywania w wąskich lub ograniczonych przestrzeniach
- w przypadku występowania nierówności, które mogłyby spowodować przemieszczenie się wózka inwalidzkiego w innym kierunku

Podczas przejeżdżania przez przeszkodę zawsze należy kierować się bezpośrednio na nią. Możesz przejeżdżać przez przeszkody, których wysokość nie przekracza 80 mm (3"). Przejeżdżanie przez wyższe przeszkody zwiększa ryzyko przewrócenia się wózka i jego uszkodzenia. Jeśli na wózku inwalidzkim zainstalowana została blokada samochodowa, będzie miało to wpływ na prześwit pod pojazdem.





**OSTRZEŻENIE!** Nie przejeżdżać przez przeszkody ustawiając się do nich pod kątem

Podczas jazdy w dół należy zachowywać dodatkowe środki ostrożności. Wybrać najniższą prędkość maksymalną i postępować w sposób ostrożny. Jazda po pochyłości może spowodować przesunięcie środka ciężkości do przodu. Zwolnij joystick, jeśli wózek inwalidzki zacznie toczyć się szybciej niż zakładano. Spowoduje to zatrzymanie wózka inwalidzkiego i umożliwi wznowienie jazdy z mniejszą prędkością. Unikaj nagłego zatrzymywania się i ruszania z miejsca. Należy pamiętać, że w przypadku zjeżdżania z pochyłości, odległość wymagana do zatrzymania się ulega wydłużeniu.

W miarę możliwości wjeżdżaj wózkiem inwalidzkim na pochyłości metodą na wprost.

## 4.2 Kółka podporowe

Wózek inwalidzki może być wyposażony w koła podporowe, zmniejszające ryzyko przewrócenia. Jeśli wózek inwalidzki został wyposażony w kółka podporowe, muszą one pozostać zamontowane.

Pozycja siedząca wpływa na stabilność wózka inwalidzkiego, nawet jeśli jest on wyposażony w kółka podporowe.

## 4.3 Funkcje fotela

Fotel wózka inwalidzkiego może oferować różne funkcje. Funkcja fotela posiada regulację elektryczną.



Ze względu na niestandardowy charakter produktów firmy Permobil, wózek inwalidzki został wyposażony w jedną z wielu różnych metod regulacji funkcji fotela. Aby uzyskać dodatkowe informacje na temat obsługi wózka inwalidzkiego, należy zapoznać się z pozostałą dokumentacją dostarczoną wraz z wózkiem inwalidzkim lub skontaktować się z dealerem firmy Permobil.

Firma Permobil oferuje następujące funkcje fotela. Dostępne funkcje mogą różnić się w zależności od wyposażenia Twojego wózka inwalidzkiego.

- Podnoszenie fotela
- Pochylenie fotela
- Odchylenie oparcia
- Nachylenie podnóżka
- Podnoszenie podpórki na stopy

Środek ciężkości wózka inwalidzkiego będzie się zmieniał wraz ze zmianą położenia siedziska i/lub oparcia. Podnoszenie lub przechylenie siedziska lub oparcia zmniejsza stabilność wózka inwalidzkiego.



**OSTRZEŻENIE!** Szczególną ostrożność zachowaj podczas podnoszenia lub przechylenia

### 4.3.1 Podnoszenie fotela

Podnośnik fotela podnosi cały fotel.

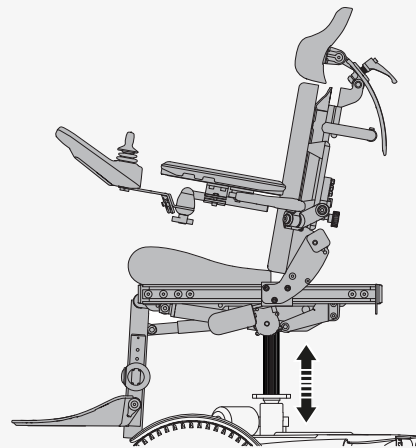

### 4.3.2 Pochylenie fotela

Pochylenie siedziska powoduje pochylenie całego fotela, od zagłówka po podnóżek.

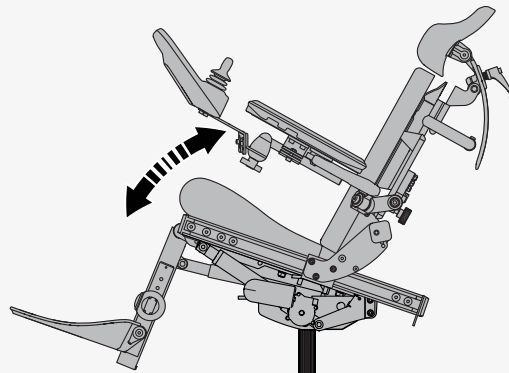

## 4.4 Ładowanie akumulatorów

Wózek inwalidzki można ładować z poziomu panelu sterowania. Gniazdo ładowarki znajduje się z przodu joysticka. Zawsze ładowarkę najpierw podłączaj do wózka inwalidzkiego, a dopiero potem do gniazdka ściennego. Prowadzenie wózka inwalidzkiego podczas ładowania jest zabronione.

Wózek inwalidzki należy ładować możliwie jak najczęściej. Nie używaj wózka inwalidzkiego, jeśli poziom naładowania akumulatora jest niski, ponieważ możesz utknąć. Jeśli akumulatory ulegną całkowitemu rozładowaniu, należy je natychmiast naładować.

Należy używać wyłącznie ładowarki firmy Permobil przeznaczonej dla Twojego wózka inwalidzkiego. Akumulatory należy ładować w dobrze wentylowanym, suchym pomieszczeniu. Nigdy nie wystawiaj akumulatorów ani żadnej części wózka inwalidzkiego na działanie otwartego ognia.

Więcej informacji, a także instrukcje znajdziesz w instrukcji obsługi ładowarki dostarczonej wraz z wózkiem inwalidzkim lub skontaktuj się z firmą Permobil.

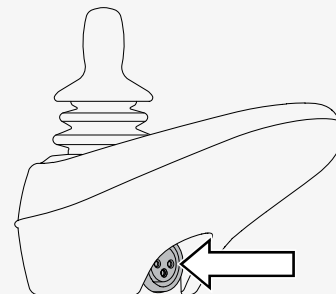

## 4.5 Tryb swobodnego toczenia

Omawiany wózek inwalidzki został wyposażony w dźwignię swobodnego toczenia. Po zwolnieniu dźwigni swobodnego toczenia, hamulce wózka inwalidzkiego zostaną odłączone od silnika. W trybie swobodnego toczenia wózek inwalidzki będzie można przemieszczać ręcznie, lecz sterowanie elektroniczne nie będzie możliwe.

Gdy wózek inwalidzki znajduje się w trybie swobodnego toczenia, jego przemieszczenie nie powinno być możliwe. W przeciwnym razie należy skontaktować się z technikiem serwisu.



**OSTRZEŻENIE!** Z trybu swobodnego toczenia należy korzystać z zachowaniem ostrożności

### 4.5.1 Przechodzenie do trybu swobodnego toczenia

1. Upewnij się, czy wózek inwalidzki stoi na równym podłożu.
2. Wyłącz wózek inwalidzki.
3. Wyciągnij z podwozia dźwignię swobodnego toczenia.

### 4.5.2 Wychodzenie z trybu swobodnego toczenia

1. Wyłącz wózek inwalidzki.
2. Wsuń dźwignię swobodnego toczenia w podwozie.

## 4.6 Transport z wykorzystaniem pojazdu

W tym rozdziale opisano sposób transportowania Twojego wózka inwalidzkiego w pojeździe. Prezentowany wózek inwalidzki może być transportowany wyłącznie w pojazdach, które uzyskały odpowiednie zatwierdzenie.

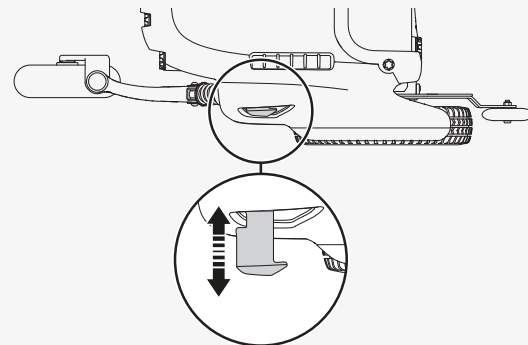

## 4.6.1 Zabezpieczanie wózka inwalidzkiego w pojeździe

W tym rozdziale opisano jak należy zabezpieczyć wózek inwalidzki w pojeździe. Wózek inwalidzki musi zostać zabezpieczony w punktach mocowania.

Przed przystąpieniem do przewiezienia wózka inwalidzkiego w pojeździe silnikowym należy zdemontować z niego wszystkie akcesoria i inne luźne przedmioty, które nie zostały poddane testom zderzeniowym oraz przechować je w bezpiecznym miejscu. W przypadku przewożenia wózka inwalidzkiego w pojeździe silnikowym z zamontowanymi akcesoriami, które nie przeszły testów zderzeniowych, lub z luźnymi przedmiotami, pasażerowie pojazdu mogą doznać obrażeń ciała.

Poniżej opisano sposób zabezpieczania wózka inwalidzkiego z wykorzystaniem czterech punktów mocowania. Upewnij się, czy wózek inwalidzki został prawidłowo zabezpieczony i nie znajduje się w trybie swobodnego toczenia. Zabezpiecz wózek przy użyciu pasów przymocowanych do punktów mocowania znajdujących się z przodu i z tyłu. Punkty mocowania zostały oznaczone żółtymi naklejkami **A**.

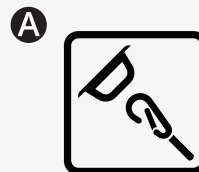

Po przymocowaniu pasów do wózka inwalidzkiego przymocuj drugi koniec pasów do pojazdu zgodnie z odpowiednimi instrukcjami. Mocowanie końcowe pasa musi zapewniać zgodność z normą ISO 10542-1:2012, która jest międzynarodową normą dotyczącą mocowań wózków inwalidzkich i systemów przytrzymujących przeznaczonych dla pasażerów. Każdy system mocowania w pojeździe jest inny, dlatego ważne jest, aby postępować zgodnie z instrukcjami dotyczącymi danego systemu obecnego w pojeździe.

Aby ułatwić przewiezienie wózka inwalidzkiego, możesz zdjąć lub złożyć oparcie. Wystarczy wykonać kilka prostych ruchów. Patrz strona 41. W razie potrzeby możesz również zdjąć zagłówkę. Patrz strona 40.

#### 4.6.2 Wykorzystywanie wózka inwalidzkiego jako fotela w pojeździe

Firma Permobil zaleca, aby przesiadać się na fotel zamontowany w pojeździe oraz korzystać z systemów zabezpieczających, w której wyposażony jest pojazd. Na czas podróży, pusty wózek inwalidzki należy przechowywać w bagażniku lub zabezpieczyć w pojeździe. Jeśli wózek inwalidzki będzie wykorzystywany jako fotel w pojeździe, należy postępować zgodnie z poniższymi instrukcjami.



**OSTRZEŻENIE!** Elementy wspomagające pozycjonowanie nie zastępują pasów bezpieczeństwa

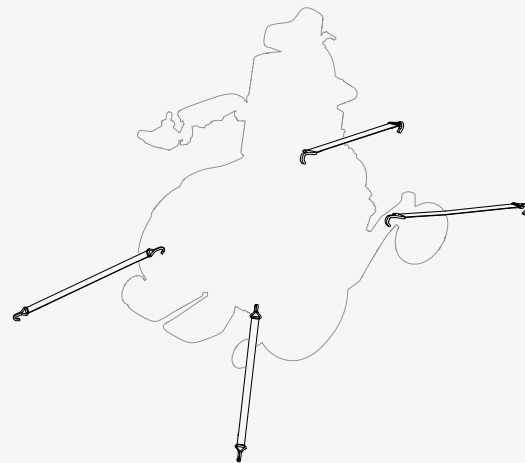



## **OSTRZEŻENIE!** Wymagania dotyczące foteli wykorzystywanych w pojazdach

Należy stosować zarówno pas biodrowy, jak i pas barkowy. Upewnij się, czy pasy bezpieczeństwa przylegają możliwie jak najciaśniej, nie powodując przy tym dyskomfortu, a także czy nie są skręcone. Muszą one znajdować się blisko ciała i nie mogą być przytrzymywane przez elementy wózka. System bezpieczeństwa należy wyregulować w taki sposób, aby podczas zderzenia mechanizmy zwalnijące nie zostały wciśnięte.

Pas barkowy powinien przechodzić przez bark. Pas biodrowy powinien być umieszczony nisko w poprzek miednicy, w preferowanej strefie od 30 do 75°. Niemniej jednak, w tej strefie preferowane jest bardziej pionowe ułożenie pasa. Upewnij się, czy wózek inwalidzki nie jest uniesiony ani przechylony. Wózek inwalidzki musi znajdować się w pozycji przedstawionej na ilustracji.

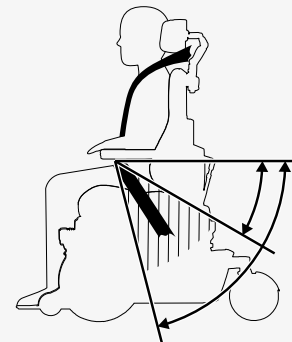
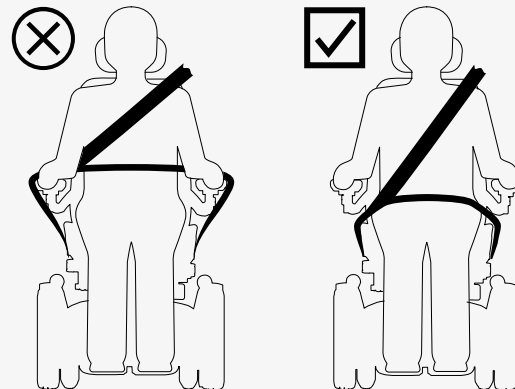

## 4.7 Transport drogą powietrzną

Niniejszy rozdział zawiera informacje, które mogą okazać się pomocne w przypadku transportowania wózka inwalidzkiego drogą powietrzną.

### 4.7.1 Akumulatory

Wyłącznik główny zawsze musi znajdować się w pozycji wyłączonej. W większości przypadków nie będzie potrzeby wyjmowania akumulatorów żelowych z wózka inwalidzkiego.

### 4.7.2 Masa i wymiary

Skontaktuj się z odpowiednią linią lotniczą, aby uzyskać informacje na temat obowiązujących przepisów dotyczących masy i wymiarów elektrycznego wózka inwalidzkiego.

### 4.7.3 Zapobieganie uszkodzeniu wózka inwalidzkiego

Ponieważ na czas lotu, wózek inwalidzki zostanie umieszczony w ciasnej przestrzeni wraz z innymi towarami, ważne jest, aby podjąć środki zapobiegawcze w celu zminimalizowania uszkodzeń wózka podczas transportu.

Przykryj panel sterowania i inne wrażliwe elementy miękkim materiałem pochłaniającym wstrząsy (pianką lub podobnym materiałem). Przesuń panel sterowania w kierunku oparcia. Luźne kable należy przykleić taśmą do siedziska lub pokrowców.

## 4.8 Transport kolejowy

Rozporządzenie (UE) 1300/2014 dotyczy interoperacyjności europejskiej sieci kolejowej. Ta część niniejszego rozporządzenia zawiera limity dotyczące masy i wymiarów. Posiadany przez Ciebie wózek inwalidzki może odbiegać od podanych informacji dotyczących masy i wymiarów.

## 4.9 Wyłącznik główny

Wózek inwalidzki jest wyposażony w główny wyłącznik obwodu pełniący dwie funkcje. Można go użyć do wyłączenia zasilania głównego, na przykład przed przewiezieniem wózka inwalidzkiego. Niemniej jednak wyłącznik ten uruchamia się również w przypadku wystąpienia jakichkolwiek problemów związanych z obwodami.

W przypadku pierwszego zadziałania wyłącznika głównego można będzie zresetować go samodzielnie. W przypadku ponownego zadziałania należy skontaktować się z technikiem serwisu.

Użyj dźwigni znajdującej się z tyłu wózka inwalidzkiego, aby włączyć i wyłączyć lub zresetować wyłącznik główny. Przed wyłączeniem wyłącznika głównego zawsze należy wyłączyć panel sterowania.

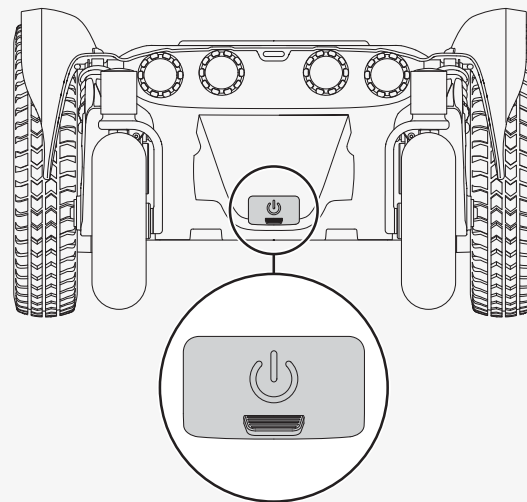

## 4.10 Przechowywanie wózka inwalidzkiego

Wózek inwalidzki może być przechowywany zarówno przez krótki, jak i długi czas.

W przypadku przechowywania przez krótki czas należy upewnić się, czy pomieszczenie jest suche, a panująca w nim temperatura wynosi co najmniej 5°C (41°F). Jeśli temperatura będzie niższa, akumulatory mogą nie ładować się do pełna. Będą one również bardziej podatne na korozję.

Jeśli urządzenie ma być przechowywane przez dłuższy czas, przed przystąpieniem do przechowywania należy w pełni naładować akumulatory. Pamiętaj również o wyłączeniu wyłącznika głównego. Akumulatory należy

ładować co miesiąc. Aby naładować akumulatory, należy włączyć wyłącznik główny, a następnie wyłączyć wyłącznik główny, jeśli wózek inwalidzki ma być w dalszym ciągu przechowywany.

## 4.11 Regulacja ręczna

Wózek inwalidzki może posiadać funkcje umożliwiające regulację ręczną. Dostępne funkcje będą różnić się w zależności od wyposażenia Twojego wózka inwalidzkiego.

Jeśli wózek inwalidzki nie jest wyposażony w funkcję podnośnika elektrycznego, wysokość siedziska może być regulowana wyłącznie przez autoryzowany serwis.

### 4.11.1 Zagłówek

W tym rozdziale opisano sposób regulacji wysokości, głębokości i nachylenia zagłówka. Zawiera on również informacje na temat tego, jak należy demontować i montować zagłówek.



**OSTRZEŻENIE!** Unikać zmiżdżenia

#### 4.11.1.1 Wysokość i głębokość

Poniżej przedstawiono sposób regulacji wysokości i głębokości zagłówka.

1. Aby poluzować, obróć uchwyt **A** w kierunku przeciwnym do ruchu wskazówek zegara.
2. Regulacja wysokości i głębokości zagłówka.
3. Aby zablokować zagłówek w preferowanej pozycji, obróć uchwyt **A** zgodnie z ruchem wskazówek zegara.

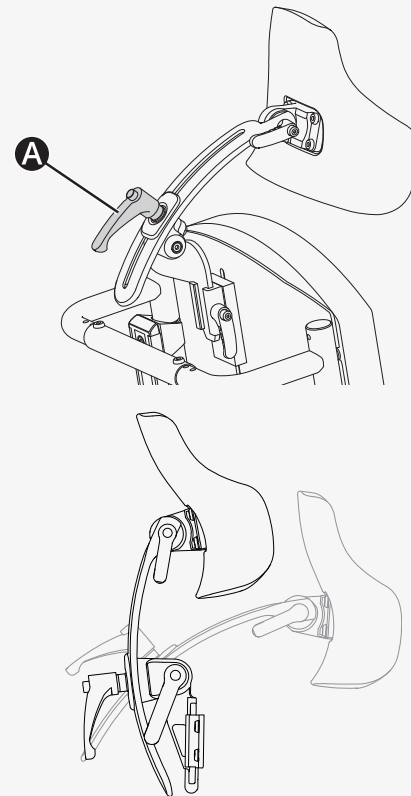

### 4.11.1.2 Kąt

Poniżej przedstawiono sposób regulacji kąta nachylenia zagłówka.

1. Aby poluzować, obróć uchwyt **A** w kierunku przeciwnym do ruchu wskazówek zegara.
2. Reguluj kąt ustawienia zagłówka.
3. Aby zablokować zagłówek w preferowanej pozycji, obróć uchwyt **A** zgodnie z ruchem wskazówek zegara.

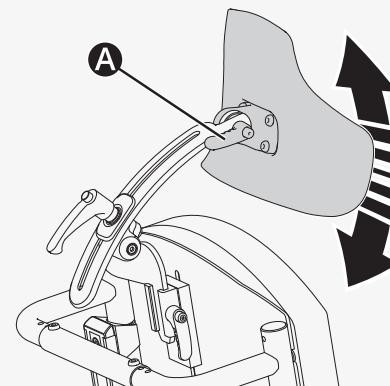

### 4.11.1.3 Demontaż i montaż

Poniżej opisano sposób demontażu i montażu zagłówka.

1. Aby poluzować, obróć uchwyt **A** w kierunku przeciwnym do ruchu wskazówek zegara.
2. Aby wyjąć zagłówek **B** podnieś go pionowo do góry.
3. Montażu dokonuje się w odwrotnej kolejności.

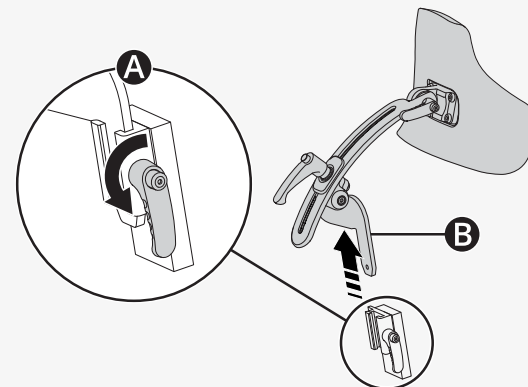

## 4.11.2 Oparcie

W tym rozdziale opisano sposób składania i pochylania oparcia.

### 4.11.2.1 Składanie oparcia

Jeśli oparcie zostało wyposażone w mechanizm szybkiego zwalniania ręcznego, będzie można je złożyć w kilku krokach.



**OSTRZEŻENIE!** Oparcie należy regulować bez obciążenia



**OSTRZEŻENIE!** Unikać zmiżdżenia

Poniżej przedstawiono sposób składania oparcia za pomocą mechanizmu szybkiego zwalniania ręcznego.

1. Podnieś podłokietniki.
2. Zdejmij poduszki.
3. Złap za oparcie tak, aby nie przechyliło się do przodu.
4. Pociągnij za pasek **A**, aby odblokować oparcie.
5. Uważaj, aby nie zmiążyć ani nie rozciągnąć żadnych przewodów i złożyć oparcie do przodu **B**.

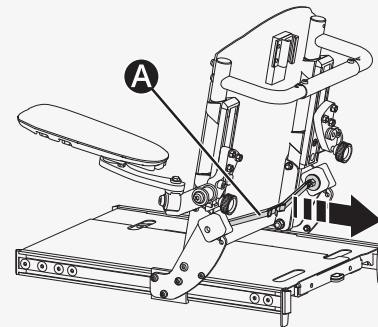

**B**

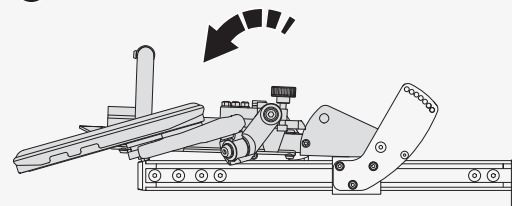

Jeśli oparcie nie jest wyposażone w mechanizm szybkiego zwalniania ręcznego, w takim przypadku, aby złożyć oparcie, należy wykonać poniższą procedurę.

🔧 Klucz imbusowy 4 mm

🔧 Klucz 10 mm

1. Podnieś podłokietniki.
2. Zdejmij poduszki.
3. Złap za oparcie tak, aby nie przechyliło się do przodu.
4. Wykręć dwie śruby, dwie podkładki i dwie nakrętki mocujące oparcie. Po każdej stronie oparcia znajduje się jedna śruba, jedna podkładka i jedna nakrętka.
5. Złóż oparcie do przodu.

Rozkładanie oparcia wykonywane jest w odwrotnej kolejności.

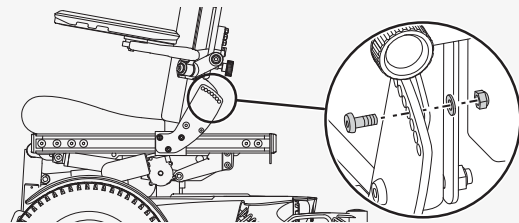

### 4.11.2.2 Odchylenie oparcia

Poniżej opisano sposób odchylenia oparcia.

🔧 Klucz imbusowy 4 mm

🔧 Klucz 10 mm

1. Złap za oparcie tak, aby nie przechyliło się do przodu.
2. Wykręć dwie śruby, dwie podkładki i dwie nakrętki. Po każdej stronie oparcia znajduje się jedna śruba, jedna podkładka i jedna nakrętka.
3. Wyreguluj kąt nachylenia oparcia pleców zgodnie z preferowaną pozycją i umieść śruby w najbliższej stałej pozycji.
4. Zamontuj podkładki i nakrętki.

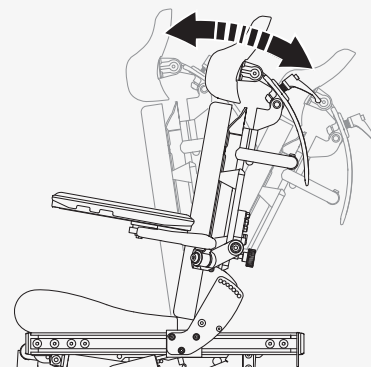
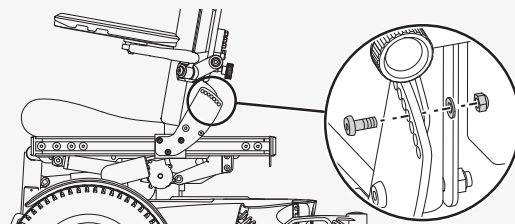

### 4.11.3 Podłokietnik

W tym rozdziale opisano sposób regulacji wysokości, kąta i pozycji podłokietnika oraz poduszek podłokietnika.

### 4.11.3.1 Wysokość

Poniżej przedstawiono sposób regulacji wysokości podłokietnika.

- 🔧 Klucz dynamometryczny
- 🔧 Klucz 10 mm

1. Poluzuj trzy nakrętki **A**.
2. Ustaw preferowaną wysokość podłokietnika.
3. Dokręć trzy nakrętki momentem **A** 9,8 Nm (7,2 funta-stopę).

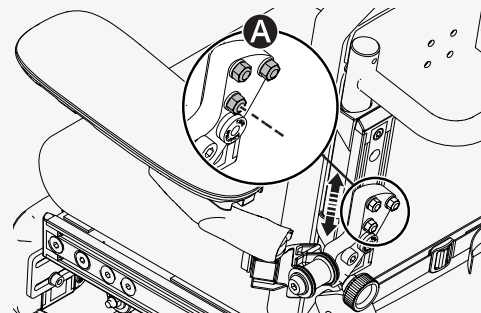

### 4.11.3.2 Kąt

Poniżej przedstawiono sposób regulacji kąta ustawienia podłokietnika.

1. Aby przesunąć podłokietnik do tyłu, obróć pokrętkę regulacji **A** w kierunku zgodnym z ruchem wskazówek zegara.
2. Aby przesunąć podłokietnik do przodu, obróć pokrętkę regulacji **A** w kierunku przeciwnym do ruchu wskazówek zegara.

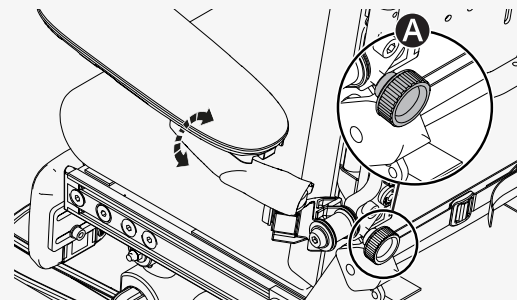

### 4.11.3.3 Pozycja podłokietnika

Poniżej przedstawiono sposób regulacji pozycji podłokietnika.

🔧 Klucz dynamometryczny

🔧 Klucz 10 mm

1. Poluzuj śruby **A** i **B**.
2. Przesuń podłokietnik do wewnątrz lub na zewnątrz, zgodnie z preferowaną pozycją. Upewnij się, czy podczas przesuwania podłokietnika nie doszło do zmiążdżenia ani rozciągnięcia kabli.
3. Dokręć śruby **A** i **B** momentem 10 Nm (7,3 funta-stopę).

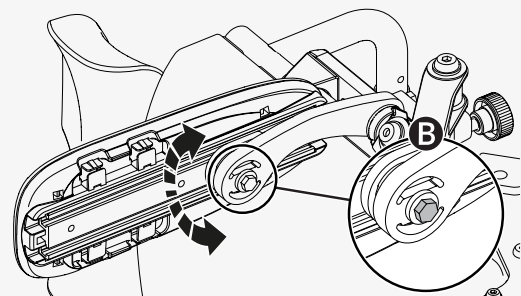
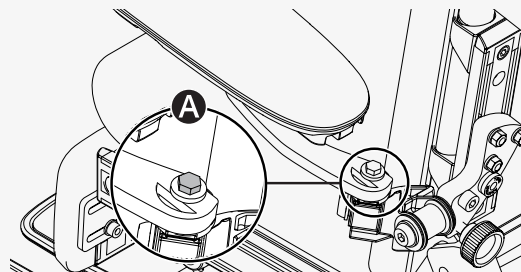

#### 4.11.3.4 Pozycja poduszki podłokietnika

Poniżej przedstawiono sposób regulacji poduszki podłokietnika.

 Klucz dynamometryczny

1. Poluzuj dwie śruby **A** znajdujące się pod poduszką podłokietnika.
2. Przesuń podłokietnik do preferowanej pozycji.
3. Sprawdź, czy śruby zostały prawidłowo zamocowane.
4. Dokręć dwie śruby momentem **A** 10 Nm (7,3 funta-stopę).

#### 4.11.3.5 Składanie podłokietnika

Przesuń podłokietnik w górę i na zewnątrz, aby go złożyć.

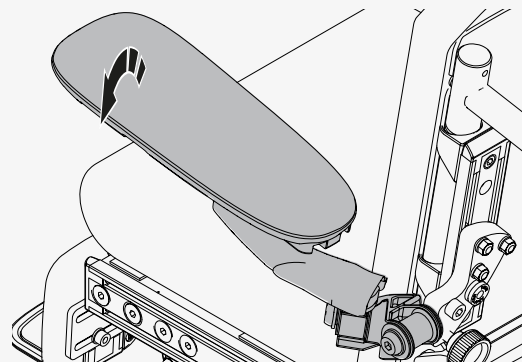
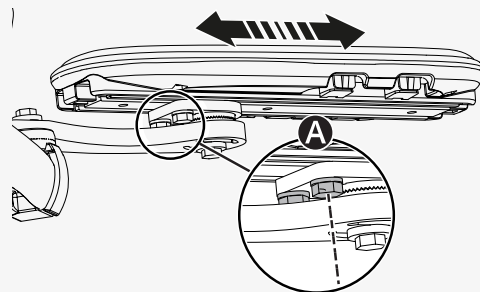

### 4.11.3.6 Składanie podłokietnika

Podnieś podłokietnik, aby ustawić go w pozycji złożonej.

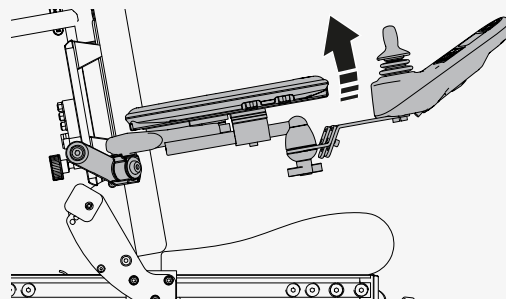

### 4.11.4 Pochylenie fotela

W tym rozdziale opisano sposób korzystania z funkcji ręcznego pochylania fotela.



**OSTRZEŻENIE!** Unikać zmiążdżenia

Poniżej znajdują się instrukcje dotyczące korzystania z funkcji ręcznego pochylania fotela.

1. Mocno złap za dwa uchwyty oparcia.
2. Wciśnij dwa uchwyty zwalniające i przechył fotel zgodnie z preferowanym kątem.
3. Zwolnij dwa uchwyty zwalniające, aby zablokować pochYLENIE fotela zgodnie z preferowanym kątem.

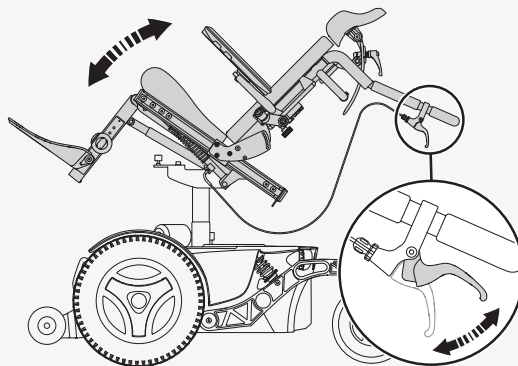

## 4.11.5 Podnózek z regulacją ręczną

W tym rozdziale przedstawiono sposób ręcznej regulacji kąta i wysokości podnóżka. Podnózek regulowany ręcznie można ustawiać i blokować w kilku stałych pozycjach.

### 4.11.5.1 Kąt

Poniżej przedstawiono sposób ręcznej regulacji kąta ustawienia podnóżka.

1. Aby zwolnić podnózek wyciągnij i przytrzymaj dźwignię blokującą **A**.
2. Ustaw kąt podnóżka zgodnie z preferowaną pozycją.
3. Zwolnij dźwignię blokującą **A**.
4. Upewnij się, czy dźwignia blokująca znajduje się w pozycji zablokowanej.

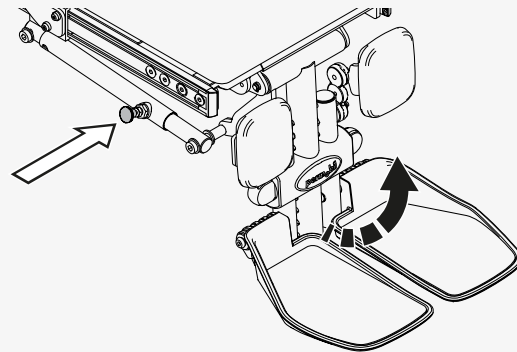

#### 4.11.5.2 Wysokość

Poniżej przedstawiono sposób ręcznej regulacji wysokości ustawienia podnóżka.

1. Wyciągnij dwa kołki na około 15 mm (0,6").
2. Ustaw podnóżek w preferowanej pozycji.
3. Umieść kołkach w najbliższej stałej pozycji, aby zablokować ustawienie wysokości.
4. Upewnij się, czy wypustki na kołkach znajdują się w zagłębieniach i blokują kołki na swoim miejscu.

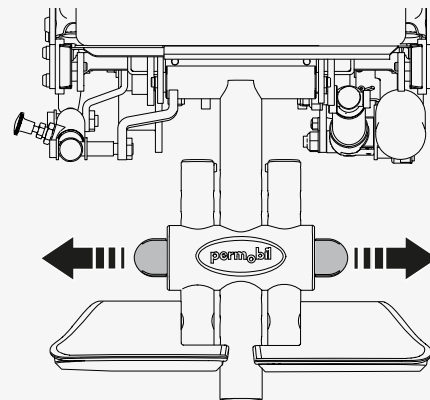

#### 4.11.6 Podnóżek odchylany

W tym rozdziale opisano sposób odchylania podnóżka z funkcją odchylania.

Podczas przemieszczania się wózkiem inwalidzkim, podnóżek z funkcją odchylania powinien zostać ustawiony w pozycji, która nie koliduje z kołami.

Tutaj opisano sposób odchylenia podnóżka z funkcją odchylenia.

1. Odciągnij zatrzask i obróć podnóżek z funkcją odchylenia na zewnątrz.
2. Aby ustawić podnóżek z funkcją odchylenia we wcześniejszym położeniu, należy obrócić go do wewnątrz, aż do zablokowania zatrzasku.

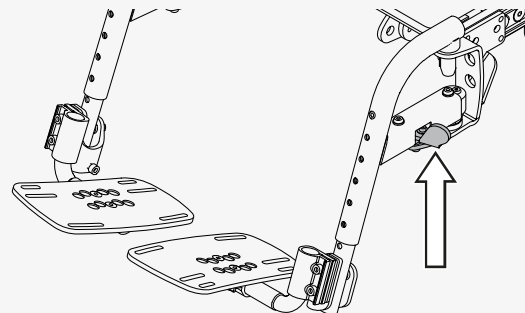

#### 4.11.7 Podpórka na stopy na podnóżku z regulacją ręczną

Możesz dokonać regulacji kąta i wysokości podpórki na stopy na podnóżku z regulacją ręczną.

Poniżej przedstawiono sposób regulacji kąta nachylenia podpórki na stopy.

🔧 Klucz 10 mm

🔧 Klucz imbusowy 5 mm

1. Odchyl podpórkę na stopy do góry.
2. Poluzuj przeciwnakrętkę **A**.
3. Wyreguluj śrubę ograniczającą **B** do wewnątrz lub na zewnątrz, aż podnóżek ustawić się pod preferowanym kątem.
4. Dokręć przeciwnakrętkę **A**, aby zablokować śrubę ograniczającą w żądanym położeniu.

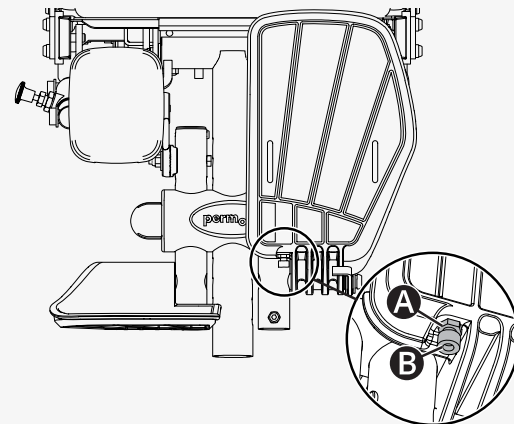



## **OSTRZEŻENIE!** Unikać zmiążdżenia

W ten sposób będziesz w stanie wyregulować wysokość podpórki na stopy. Wysokość każdego podnóżka można regulować oddzielnie.

1. Ściśnij wypustki znajdujące się na kołku blokującym i wyciągnij kolek.
2. Ustaw podnóżek zgodnie z preferowaną wysokością.
3. Umieść kolek blokujący w najbliższej stałej pozycji.
4. Upewnij się, czy podpórka na stopy została bezpiecznie zamocowana.

### **4.11.8 Podpórka na stopy na podnóżku z funkcją odchylenia**

W tym rozdziale pokazano, w jaki sposób regulować pronację, kąt poziomy, kąt pionowy, położenie oraz wysokość podpórek na stopy na podnóżku z funkcją odchylenia.

Podczas przemieszczania się wózkiem inwalidzkim, podpórka na stopy musi znajdować się w pozycji, w której nie koliduje z kołami.

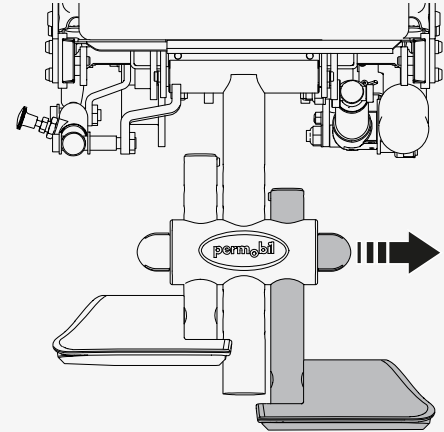

### 4.11.8.1 Pronacja

Poniżej przedstawiono sposób regulowania pronacji podpórek na stopy.

- 🔧 Klucz imbusowy 6 mm
- 🔧 Klucz 10 mm

1. Poluzuj przeciwnakrętkę **A**.
2. Obróć śrubę **B**, aby zwiększyć lub zmniejszyć nachylenie podnóżka.
3. Dokręć przeciwnakrętkę **A**, aby zablokować ustawienie pronacji.

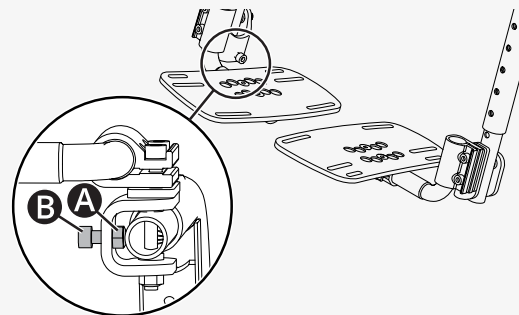

### 4.11.8.2 Kąt poziomy

Poniżej przedstawiono sposób regulowania kąta poziomego podpórek na stopy.

- 🔧 Klucz imbusowy 5 mm

1. Poluzuj dwie śruby **A**.
2. Wyreguluj kąt poziomy podnóżki na stopy do preferowanej pozycji.
3. Dokręć obie śruby **A**.

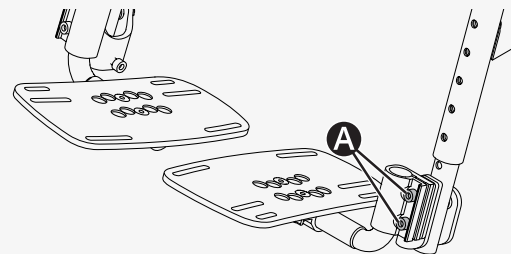

### 4.11.8.3 Kąt pionowy

Poniżej przedstawiono sposób regulowania kąta pionowego podpórek na stopy.

🔧 Klucz imbusowy 4 mm

🔧 Klucz 10 mm

1. Poluzuj dwie śruby **A**. Za pomocą klucza przytrzymaj nakrętki **B**.
2. Wyreguluj kąt pionowy podpórki na stopy do preferowanej pozycji.
3. Dokręć obie śruby **A**. Za pomocą klucza przytrzymaj nakrętki **B**.

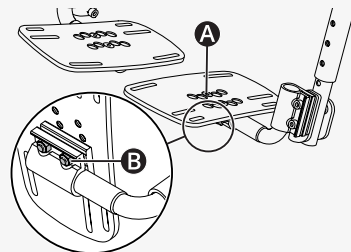

### 4.11.8.4 Ustawianie

Poniżej przedstawiono sposób regulowania ustawienia podpórek na stopy.

🔧 Klucz imbusowy 4 mm

🔧 Klucz 10 mm

1. Odkręć dwie śruby **A** i dwie nakrętki **B**.
2. Ustaw podpórki na stopy w preferowanym położeniu i umieść dwie śruby **A** w znajdujących się najbliższych otworach stałych. Dostępnych jest pięć stałych konfiguracji otworów.
3. Przykręć dwie nakrętki **B**.

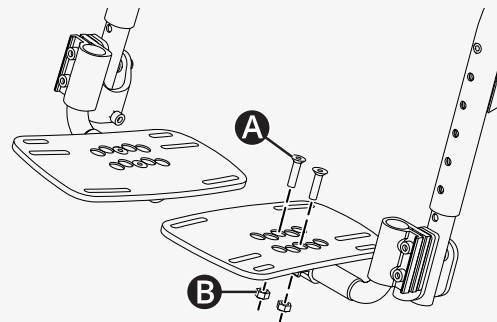

#### 4.11.8.5 Wysokość

W ten sposób będziesz w stanie wyregulować wysokość podpórek na stopy.

- 🔧 Klucz imbusowy 5 mm
- 🔧 Klucz 10 mm

1. Odkręć śrubę.
2. Wyreguluj podnóżek z funkcją odchylenia zgodnie z preferowaną pozycją i umieść śruby w najbliższej stałej pozycji.

Jeśli wymagana jest mniejsza wysokość, w takim przypadku należy wykonać następującą procedurę.

- 🔧 Klucz imbusowy 5 mm
- 🔧 Klucz 10 mm

1. Wykręć dwie śruby **A**, podpórkę na stopy **B** i płytę **C**.

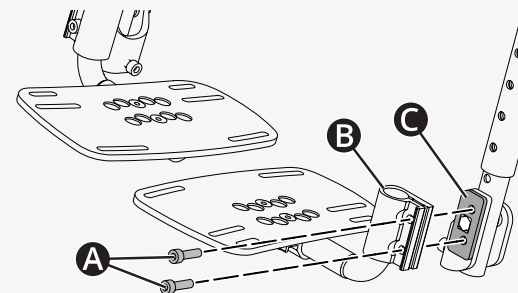
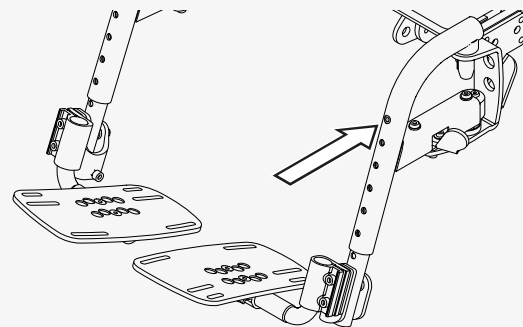

2. Wyjmij śrubę **A**, dwa elementy dystansowe **B**, podkładkę **C**, nakrętkę **D** i wspornik podpórki na stopy **E**.
3. Wykręć śrubę **F** i wymontuj dolną rurkę **G**.

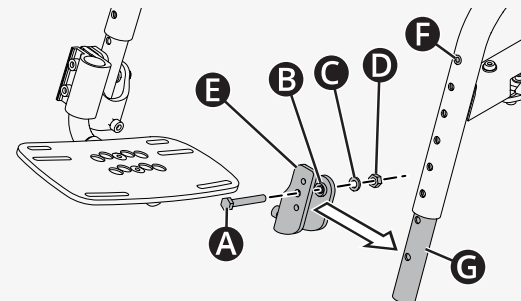

4. Na górnej rurce zamontuj wspornik podpórki na stopy **D**, zgodnie z jedną ze stałych długości. Podczas montowania na rurce górnej wspornika podpórki na stopy **D**, użyj jedynie śruby **A**, podkładki **B** i nakrętki **C**.
5. Zamontuj podpórkę na stopy na wsporniku podpórki na stopy **D**.

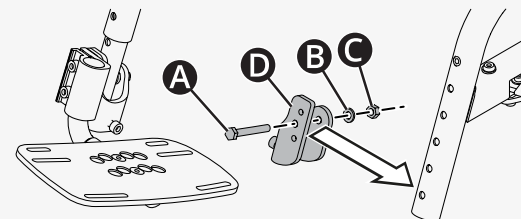

#### 4.11.9 Stały uchwyt panelu

Stały uchwyt panelu może zostać zamontowany na dowolnym podłokietniku.

Poniżej opisano sposób regulacji odległości pomiędzy podłokietnikiem a panelem sterowania. Dodatkowo, możliwe jest także dostosowanie kąta ustawienia panelu sterowania.

Poniżej przedstawiono sposób regulacji odległości pomiędzy podłokietnikiem a panelem sterowania.

🔧 Klucz dynamometryczny

🔧 Klucz imbusowy 4 mm

🔧 Klucz imbusowy 5 mm

1. Poluzuj cztery śruby **A** na elemencie łącznikowym panelu i przesunij panel do preferowanej pozycji.
2. Dokręć śruby momentem 9,8 Nm (7,2 funta-stopę).

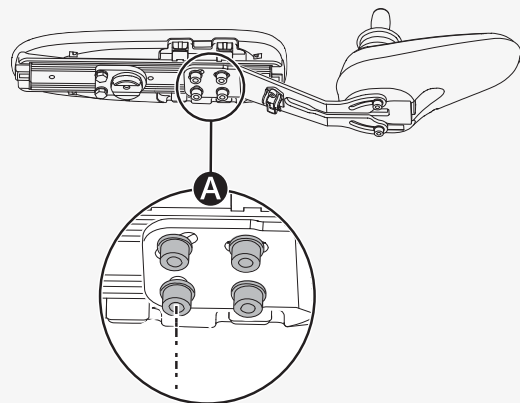

Poniżej przedstawiono sposób regulacji kąta panelu sterowania.

1. Poluzuj cztery śruby **A** na elemencie łącznikowym panelu.
2. Wykręć śrubę **B** po stronie, po której zamierzasz dokonać regulacji kąta.
3. Poluzuj drugą śrubę **B**.
4. Wyreguluj kąt ustawienia panelu sterowania zgodnie z preferowaną pozycją.
5. Dokręć śruby momentem 2,9 Nm (2,1 funta-stopę).

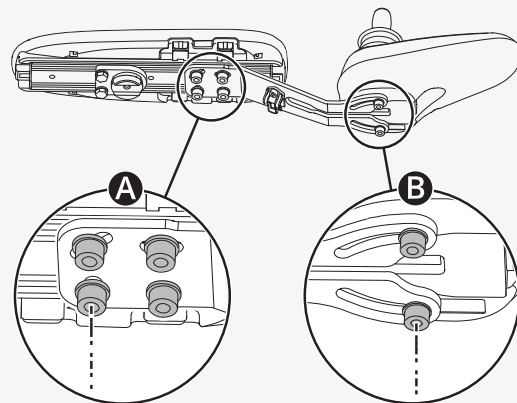

#### 4.11.10 Uchwyt panelu obrotowego

Użytkownik może dostosowywać odległość pomiędzy podłokietnikiem a panelem sterowania, a także opór stawiany przez uchwyt panelu obrotowego oraz kąt ustawienia tego uchwytu.

Poniżej przedstawiono sposób regulacji odległości pomiędzy podłokietnikiem a panelem sterowania.

 Klucz imbusowy 5 mm

1. Poluzuj śrubę **A** na elemencie łącznikowym panelu.
2. Ustaw panel sterowania w preferowanym położeniu.
3. Dokręć śrubę.

Poniżej opisano sposób dostosowywania oporu uchwytu panelu obrotowego.

Poluzuj lub dokręć pokrętkę **A** na przegubie ciernym, aby dostosować łatwość przesuwania uchwytu panelu obrotowego w jedną lub drugą stronę.

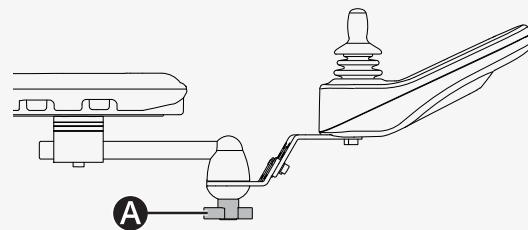
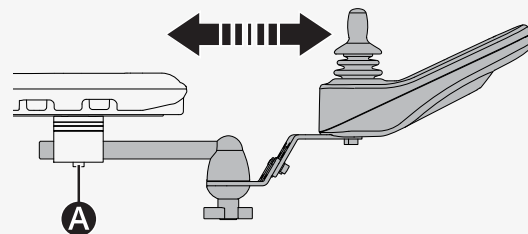

Obrotowy panel sterowania można ustawić w dowolnym kierunku. Poniżej opisano sposób regulacji kąta.

🔧 Klucz imbusowy 4 mm

1. Wykręć śrubę **A** po stronie, po której panel sterowania ma zostać ustawiony.
2. Poluzuj drugą śrubę **A**.
3. Wyreguluj kąt ustawienia panelu **B** zgodnie z preferowaną pozycją.
4. Dokręć obie śruby.

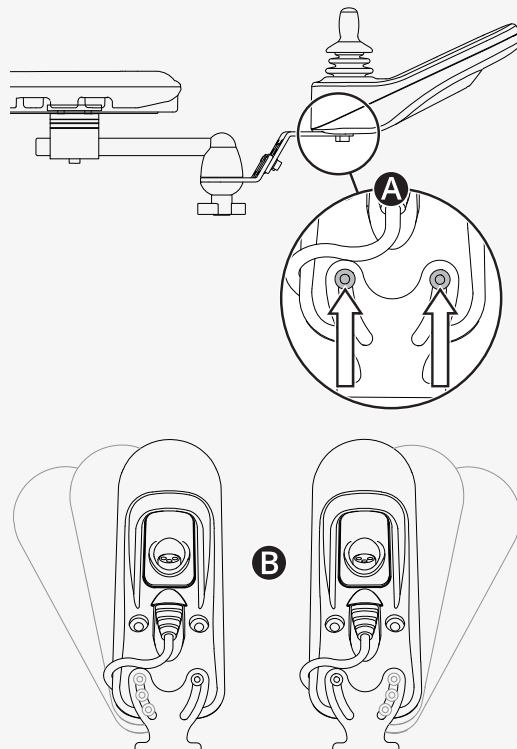

### 4.11.11 Równoległy uchwyt panelu

Poniżej opisano sposób regulacji odległości pomiędzy podłokietnikiem a panelem sterowania. Dodatkowo, możliwe jest także dostosowanie kąta ustawienia panelu sterowania.

Poniżej przedstawiono sposób regulacji odległości pomiędzy podłokietnikiem a panelem sterowania. Pomiędzy podłokietnikiem a panelem sterowania pozostaw co najmniej 10 mm (0,4 cala) wolnej przestrzeni.

🔧 Klucz dynamometryczny

🔧 Klucz imbusowy 5 mm

1. Poluzuj śruby **A** na tyle, aby móc przesunąć uchwyt panelu.

2. Ustaw panel w preferowanej pozycji.

3. Dokręć śruby momentem 9,8 Nm (7,2 funta-stopę).

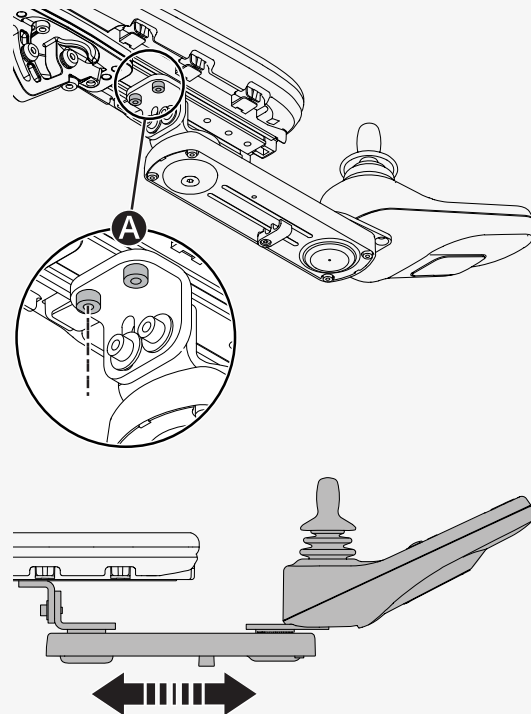

Poniżej przedstawiono sposób regulacji kąta panelu sterowania.

🔧 Klucz imbusowy 4 mm

Przesuń panel zgodnie z preferowaną pozycją. Aby wyregulować opór, poluzuj lub dokręć śrubę **A**.

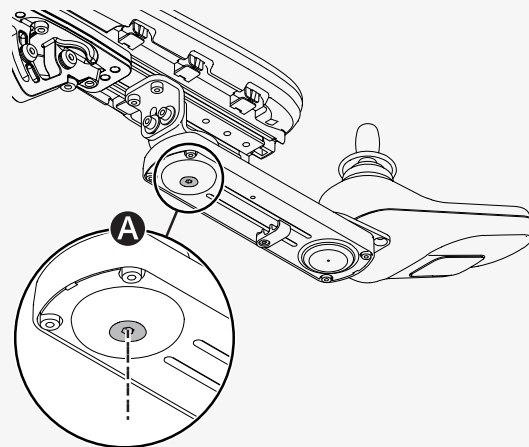
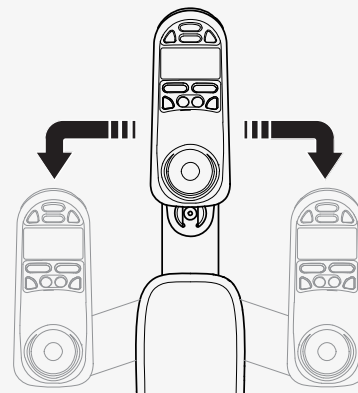

## 4.11.12 Pas pozycjonujący

Zawsze zakładaj pas pozycjonujący. Po każdej stronie ramy siedziska znajduje się szyna przeznaczona na akcesoria, do której można przymocować np. pas pozycjonujący.

 Klucz 10 mm

1. Przykręć pas pozycjonujący do górnego rowka szyny.
2. Upewnij się, czy klamra pasa pozycjonującego została prawidłowo zablokowana w zatrzasku.

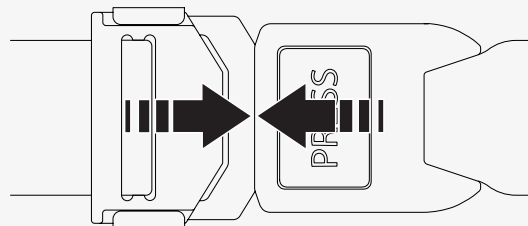
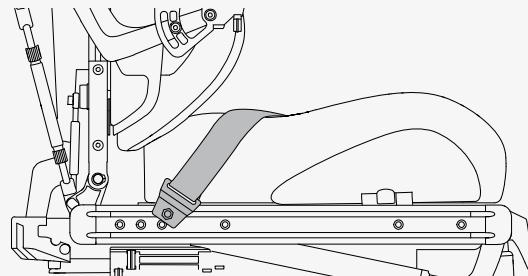

## 5 Konserwacja

Aby wózek inwalidzki mógł działać prawidłowo, ważne jest jego prawidłowe użytkowanie i regularna konserwacja. Należy utrzymywać wózek inwalidzki będzie trwalszy i mniej narażony na uszkodzenia. Konserwację i drobne regulacje należy przeprowadzać wyłącznie zgodnie z instrukcją obsługi. Wszelkie inne czynności konserwacyjne, serwisowe i naprawy muszą być wykonywane przez wykwalifikowanego technika serwisu autoryzowanego przez firmę Permobil.

## 5.1 Harmonogramy przeglądów i konserwacji

Firma Permobil zaleca przestrzeganie poniższego harmonogramu konserwacji i przeglądów. W razie jakichkolwiek pytań lub wątpliwości związanych z serwisem należy skontaktować się z autoryzowanym dealerm.

Harmonogram przeglądów i konserwacji	Codziennie	Co tydzień	Co miesiąc	Raz do roku
Sprawdź wskaźnik naładowania akumulatora i w razie potrzeby naładuj inwalidzki.	×			
Upewnij się, czy panel joysticka i inne panele sterowania nie są uszkodzone.	×			
Upewnij się, czy wszystkie zdejmowane części są należycie przymocowane.	×			
Sprawdź pasy pozycjonujące pod kątem zużycia i upewnij się, czy klamry działają prawidłowo.	×			
Jeśli wózek inwalidzki został wyposażony w opony pneumatyczne, należy je sprawdzić i w razie potrzeby napompować.		×		
Jeśli wózek inwalidzki został wyposażony w światła i kierunkowskazy, upewnij się, że są one sprawne i czyste.		×		
Wyczyść wózek inwalidzki i tapicerkę.			×	
Sprawdź tapicerkę, siedzisko i elementy podparcia postawy pod kątem zużycia.			×	
Sprawdź, czy tryb swobodnego toczenia i dźwignia swobodnego toczenia działają prawidłowo.			×	
Pełny przegląd, kontrola bezpieczeństwa i serwis wykonywane przez autoryzowanego sprzedawcę wózków inwalidzkich.				×

## 5.2 Czyszczenie

Regularna pielęgnacja i konserwacja zapobiega niepotrzebnemu zużyciu i uszkodzeniu posiadanego produktu firmy Permobil. Przed czyszczeniem wózka inwalidzkiego należy wyłączyć zasilanie.

### 5.2.1 Powierzchnie metalowe

Wysokiej jakości powłoka proszkowa gwarantuje optymalną ochronę przed korozją. Do czyszczenia należy używać miękkiej ściereczki lub gąbki, ciepłej wody i łagodnego detergentu. Ostrożnie przetrzyj ściereczką i wodą, a następnie wysusz.

Usuń ślady zadrapań z półmatowych powierzchni używając do tego miękkiego wosku. Postępuj zgodnie z instrukcjami producenta miękkiego wosku.

Usuń przetarcia i zdrapania z błyszczących powierzchni za pomocą pasty do polerowania lakieru samochodowego. Możesz użyć płynu lub pasty do polerowania lakieru samochodowego. Aby przywrócić powierzchni pierwotny połysk, po wypolerowaniu nałóż miękką wosk przeznaczony do polerowania lakierów samochodowych.

### 5.2.2 Tworzywa sztuczne

W przypadku zwykłego czyszczenia powierzchni wykonanych z tworzywa sztucznego należy używać miękkiej ściereczki, łagodnego detergentu i gorącej wody. Dokładnie opłukaj i osusz miękką ściereczką. Nie używaj rozpuszczalników ani ściernych kuchennych środków czyszczących.

### 5.2.3 Tapicerka, tkanina i winyl

W przypadku zwykłego czyszczenia tapicerki należy używać letniej wody i łagodnego mydła bez dodatków ściernych. Użyj miękkiej ściereczki lub szczotki. Pozostałości wody lub roztworu wody z mydłem należy zetrzeć

czystą, suchą ściereczką. Pozostaw powierzchnie do wyschnięcia. Powtórz tę procedurę, aby usunąć uporczywe zabrudzenia lub plamy. Plamy atramentu można niekiedy usunąć wodą z mydłem, a następnie alkoholem izopropylowym.

Nie należy stosować innych metod czyszczenia niż wymienione w niniejszej instrukcji. Inne metody czyszczenia mogą uszkodzić i zniszczyć winyl, a także unieważnić gwarancję wózka inwalidzkiego.

W razie potrzeby, przed przystąpieniem do czyszczenia, zdejmij osłonę. Zapoznaj się także z instrukcjami dotyczącymi prania materiałów tapicerskich.

#### **5.2.4 Panel sterowania**

Użyj miękkiej ściereczki zwilżonej łagodnym detergentem; zachowaj ostrożność podczas czyszczenia joysticka i ekranu panelu. Nie używaj rozpuszczalników ani ściernych kuchennych środków czyszczących. Panelu nie wolno splotkiwać wodą ani innymi płynami.

#### **5.2.5 Ochrona antykorozyjna**

Elementy wykonane z tworzywa sztucznego oraz wyściełane są odporne na korozję. Elementy metalowe zostały zabezpieczone przed korozją warstwą cynku pokrytą powłoką proszkową.

## 5.3 Pompowanie opon kół napędowych

Poruszanie się wózkiem inwalidzkim dozwolone jest wyłącznie w przypadku zapewnienia prawidłowego ciśnienia w oponach. Ciśnienie w oponach kół napędowych wynosi 250 kPa. Firma Permobil zaleca sprawdzanie ciśnienia w oponach raz w tygodniu oraz po każdej znaczącej zmianie temperatury lub wysokości.

Nieprawidłowe ciśnienie w oponach może spowodować niestabilność wózka inwalidzkiego i utrudnić jazdę. Może to również prowadzić do nadmiernego zużycia, przebicia, skrócenia zasięgu oraz uszkodzenia koła.

Poniżej opisano metodę pompowania opon kół napędowych.

1. Odkręć i zdejmij zaślepkę zaworu opony.
2. Podłącz końcówkę sprężonego powietrza do zaworu i wyreguluj ciśnienie w oponie zgodnie z zalecanym poziomem.
3. Ponownie załóż zaślepkę zaworu.

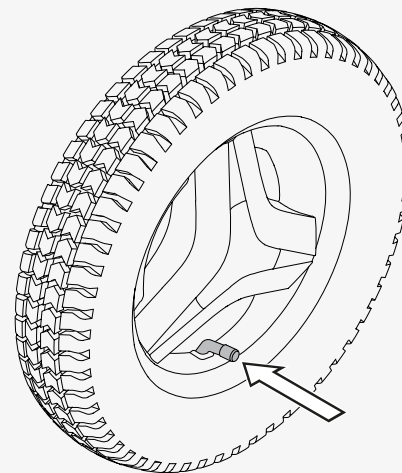

## 5.4 Pas pozycjonujący

Regularnie sprawdzaj stan pasa pozycjonującego pod kątem jakichkolwiek uszkodzeń lub zużycia. W przypadku pojawienia się oznak uszkodzenia lub zużycia, należy niezwłocznie wymienić pas stabilizujący u dealera firmy Permobil.

## 6 Rozwiązywanie problemów

Poniższe instrukcje dotyczące rozwiązywania problemów opisują szereg usterek i zdarzeń, które mogą wystąpić podczas użytkowania wózka inwalidzkiego, wraz z sugerowanymi dla nich rozwiązaniami.

Należy pamiętać, że niniejsza instrukcja nie opisuje wszystkich problemów i zdarzeń, które mogą wystąpić dlatego, w razie potrzeby zawsze należy skontaktować się z dostawcą usług lub działem wsparcia technicznego firmy Permobil. Rozwiązywanie problemów i naprawy elektroniki muszą zawsze być wykonywane przez wykwalifikowany personel posiadający dobrą znajomość elektroniki wózka inwalidzkiego.

Zdarzenie	Możliwa przyczyna	Rozwiązanie
Wózek inwalidzki nie uruchamia się.	Akumulatory są rozładowane.	Naładuj akumulatory.
	Doszło do poluzowania się połączenia kablowego z panelem sterowania.	Podłącz kabel do panelu sterowania.
	Wyłącznik główny jest wyłączony.	Włącz wyłącznik główny. Patrz strona 37.
	Zadziałał wyłącznik główny.	Jednokrotnie zresetuj wyłącznik główny. Patrz strona 37.
Nie można naładować wózka inwalidzkiego.	Wyłącznik główny jest wyłączony.	Włącz wyłącznik główny. Patrz strona 37.
	Zadziałał wyłącznik obwodu ładowania.	Odczekaj pięć minut. Wyłącznik obwodu ładowania zostanie automatycznie zresetowany.

Zdarzenie	Możliwa przyczyna	Rozwiązanie
Wózek inwalidzki nie jedzie.	Podłączona jest ładowarka.	Odłącz ładowarkę akumulatora.
	Wózek inwalidzki znajduje się w trybie swobodnego toczenia.	Wyjdź z trybu swobodnego toczenia i ponownie uruchom wózek inwalidzki.
	Wózek inwalidzki jest zablokowany.	Odblokuj wózek inwalidzki.
	Funkcja fotela uruchomiła automatyczną blokadę jazdy.	Upewnij się, czy oparcie i podnóżek nie są przechylone, a siedzisko nie zostało ani przechylone, ani podniesione.
	Silniki za bardzo się nagrzały.	Wyłącz wózek inwalidzki i poczekaj, aż silniki ostygną.
Wózek inwalidzki, po określonym czasie bezczynności (20-30 minut), wyłączy się samoczynnie.	Włączony został tryb oszczędzania energii.	Aby ponownie włączyć wózek inwalidzki, naciśnij przycisk start na panelu sterowania.
Wózek inwalidzki zatrzymuje się podczas jazdy.	Zadziałał wyłącznik główny.	Jednokrotnie zresetuj wyłącznik główny. Patrz strona 37.
Wózkiem inwalidzkim można się poruszać jedynie ze zmniejszoną prędkością.	Funkcja fotela uruchomiła automatyczne ograniczenie prędkości.	Upewnij się, czy oparcie i podnóżek nie są przechylone, a siedzisko nie zostało ani przechylone, ani podniesione.

## 7 Informacje ogólne

Niniejszy rozdział zawiera informacje na temat gwarancji, norm i przepisów, zgłaszania zdarzeń, złomowania i recyklingu oraz parametry techniczne.

### 7.1 Gwarancja

Wszystkie elektryczne wózki inwalidzkie objęte są dwuletnią gwarancją produktową. Akumulatory i ładowarka zostały objęte gwarancją roczną.

Informacje dotyczące gwarancji na produkt zostały określone w warunkach gwarancji. Więcej informacji na temat obowiązujących gwarancji znajdziesz na stronie <https://permobilus.com/support/warranties/>.

### 7.2 Normy i przepisy

Niniejszy produkt spełnia następujące wymagania:

- Wózki inwalidzkie z napędem elektrycznym, skutery i ich zasilanie — Wymagania i metody badań (EN 12184)
- Seria standardowa wózków inwalidzkich ISO 7176
- Przepis 21 CFR 820 Amerykańskiej Agencji ds. Żywności i Leków
- Rozporządzenie w sprawie wyrobów medycznych (UE) 2017/745

### 7.3 Zgłaszanie zdarzeń

Jeśli podczas normalnego użytkowania nastąpi nieoczekiwane zdarzenie, w takim przypadku należy skontaktować się telefonicznie lub za pośrednictwem poczty elektronicznej z właściwym organem lub z firmą Permobil.

### 7.4 Utylizacja i recykling

Aby uzyskać informacje na temat obowiązujących umów dotyczących złomowania, należy skontaktować się z firmą Permobil.

## 7.5 Parametry techniczne

Masa najcięższej części	1,6 kg (3,5 lb)
Szerokość obrotu	1170 mm (46")
Minimalna średnica skrętu	1320 mm (52")
Wymagana szerokość korytarza zakrzywionego	800 mm (31")
Wymagana głębokość otworu drzwiowego	1190 mm (47")
Wymagana szerokość korytarza w przypadku otworu bocznego	850 mm (33")
Prześwit pod pojazdem	80 mm (3")
Zdolność pokonywania przeszkód (odległość podejścia 0 cm [0 cali])	60 mm (2,4")
Zdolność pokonywania przeszkód (odległość podejścia 50 cm [20 cali])	80 mm (3")
Czas pracy akumulatora	450 cykli
Typ akumulatora i napięcie znamionowe	Szczelny kwasowo-ołowiowy, 2 × 12 V, grupa 34
Grupa wagowa użytkowników	II

## Jak skontaktować się z zakładem produkcyjnym

### Sundsvall, Szwecja



PU SUN  
Permobil AB  
Klökanvägen 16  
863 41 Sundsvall  
Szwecja



+46 60 59 59 00



+46 60 57 52 50



info@permobil.com



www.permobil.com

### Nashville, USA



PU NAS  
Permobil Inc.  
300 Duke Drive  
Lebanon, TN 37090  
USA



+1 800 736 0925



+1 800 231 3256



support@permobil.com



www.permobil.com

Adres i numer telefonu dealera

# permobil

341342 pol-PL



[www.permobil.com](http://www.permobil.com)